

SEREIN

RAFRAÎCHISSEUR D'AIR

AIR COOLER

LUFTKÜHLER

Luchtkoeler

Chłodnica powietrza



**GUIDE D'UTILISATION – USER MANUAL – BEDIENUNGSANLEITUNG
GEBRUIKSAANWIJZING – INSTRUKCJA OBSŁUGI**

SEREIN

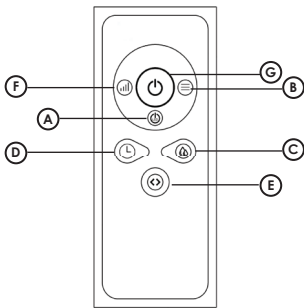
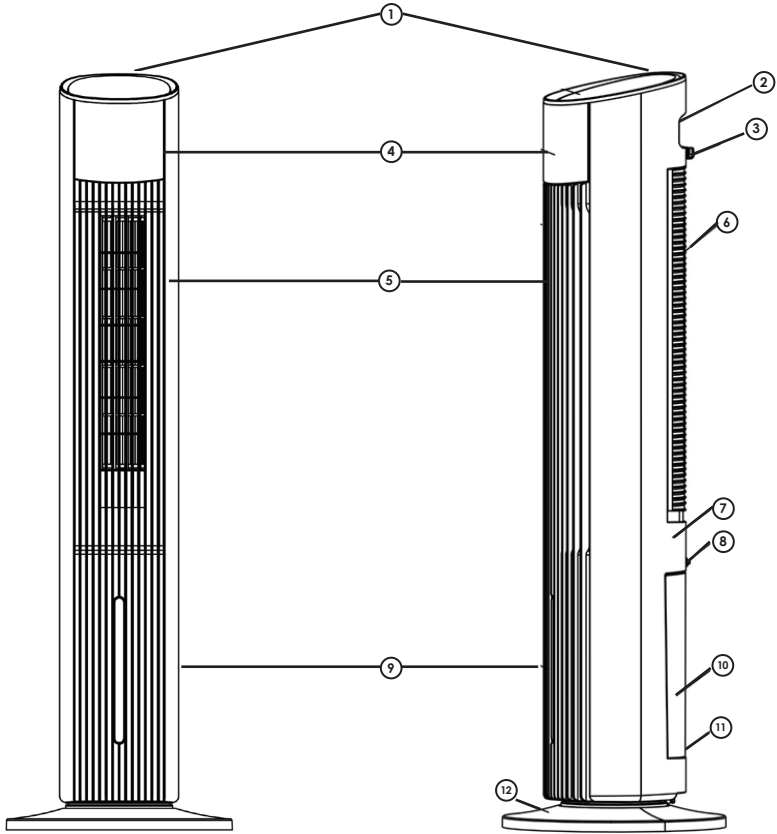

13

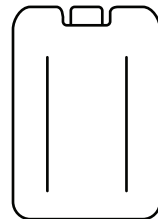

14

PANNEAU DE CONTRÔLE / CONTROL PANEL / KONTROLLPANEL / BEDIENINGSPANEEL / PANEL CYFROWY

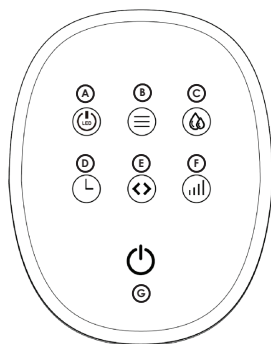

ÉCRAN LED / LED DISPLAY / LED-ANZEIGE / LED DISPLAY / WYŚWIETLACZ LED

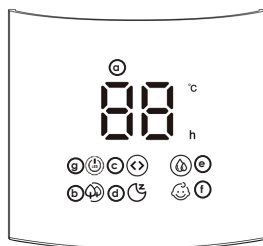

INSTRUCTIONS D'ASSEMBLAGE / ASSEMBLY INSTRUCTIONS / MONTAGEANLEITUNGEN / MONTAGE-INSTRUCTIES / INSTRUKCJA MONTAŻU

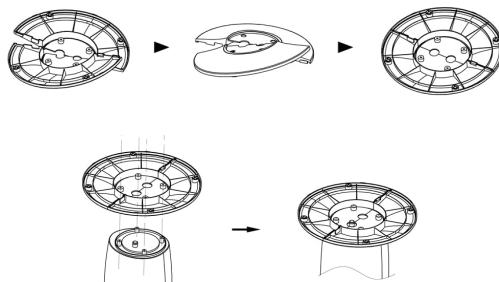

FRANÇAIS

Merci d'avoir acheté le rafraîchisseur d'air **Serein**, un produit **air&me**. Nous espérons qu'il vous donnera entière satisfaction et améliorera la qualité de votre air intérieur.

Comme pour tous les appareils ménagers électriques, il est important d'entretenir cet appareil correctement afin d'éviter d'éventuels dommages ou blessures. Merci de lire attentivement les instructions avant de le mettre en fonctionnement et de conserver cette notice pour référence ultérieure. La société WAF-direct décline toute responsabilité pour les dommages causés par le non-respect de ce mode d'emploi. L'appareil doit être utilisé uniquement dans le cadre domestique aux fins décrites dans le présent mode d'emploi. Une utilisation non conforme, ainsi que des modifications techniques de l'appareil peuvent entraîner des risques pour la santé et la vie.

CARACTÉRISTIQUES TECHNIQUES

Voltage	220-240 V
Dimensions (H x L x P)	1070 x 315 x 315 mm
Poids net	4,7kg
Nombre de vitesses	12
Consommation électrique maximum	30 W
Surface maximale conseillée	20 m ²
Débit d'air maximum	1638m ³ /h
Capacité du réservoir	3,5L

PRÉVENTION DES ACCIDENTS DOMESTIQUES

La sécurité de cet appareil est conforme aux règles techniques et aux normes en vigueur au sein de l'UE.

Pour toute autre information ou renseignement, veuillez consulter notre site internet : www.airandme.fr

Notre service client est à votre disposition à l'adresse suivante : info@airandme.fr



Pour prévenir de tous dangers ou chocs électriques, toujours débrancher le produit en cas de non utilisation, de déplacement ou de nettoyage. En cas de réparation, rapprochez-vous de personnes qualifiées.

INFORMATIONS IMPORTANTES DE SÉCURITÉ

1. Lire attentivement les instructions avant d'utiliser Serein.
2. Toute utilisation non recommandée par le revendeur peut entraîner feu, surtension électrique ou blesser des personnes.
3. Retirez le packaging et assurez-vous que Serein n'est pas endommagé. En cas de doute, ne pas utiliser l'appareil et contacter votre revendeur.
4. Ne laissez pas les enfants jouer avec les différentes pièces de l'emballage. Portez une attention particulière pour une utilisation à proximité d'un enfant.
5. Avant d'utiliser Serein, assurez-vous que le voltage indiqué sur le produit est conforme à votre installation électrique.
6. Assurez-vous que la prise de l'appareil soit bien branchée : dans le cas contraire, la prise pourrait surchauffer.
7. Utiliser une extension de câble électrique peut créer une surchauffe et causer des risques de feux.
8. Ne pas débrancher le produit en tirant sur le câble. Toujours débrancher Serein en maintenant et en tirant la prise.
9. Ne pas couvrir ou insérer d'objet qui pourrait empêcher le flux d'air dans le ventilateur : cela pourrait entraîner des chocs électriques ou endommager l'appareil. Ne pas mettre les doigts dans l'arrivée ou la sortie d'air de l'appareil sous peine de dommages physiques.
10. Durant l'utilisation, laissez au moins un espace de 50 cm à l'arrière, sur les côtés et devant l'appareil.
11. Afin d'éviter tout choc électrique ou incendie, ne pas utiliser d'eau, de détergent ou de produit inflammable pour nettoyer l'extérieur ou l'intérieur de l'appareil.
12. Ne pas utiliser d'insecticide en spray, de parfum, ou tout autre spray inflammable autour de l'appareil lorsqu'il est en fonctionnement.
13. Ne jamais utiliser Serein s'il existe un risque de chute dans un liquide.
14. Assurez-vous que le produit soit placé sur une surface plane et horizontale.
15. Ne pas utiliser Serein à l'extérieur.
16. Ne pas utiliser cet appareil dans un local très empoussiéré et/ou humide, ou dans un local présentant des risques d'incendie.
17. Cet appareil est destiné à un usage domestique uniquement. Il ne peut donc pas être utilisé pour une application industrielle.
18. Toujours débrancher Serein en cas de déplacement ou lorsqu'il n'est pas utilisé.
19. Gardez le produit propre et en bonnes conditions d'utilisation.
20. Utilisez les pièces détachées recommandées (des pièces non officielles pourraient être dangereuses et annuler la garantie).
21. Rangez Serein dans un endroit sec et sécurisé, hors de portée des enfants.
22. Si le cordon d'alimentation est endommagé, il peut être remplacé par le revendeur. Seules des personnes qualifiées peuvent effectuer cette réparation.
23. Ce produit ne peut être utilisé par des enfants de moins de 8 ans. Lisez attentivement le manuel et utilisez Polair avec précaution.

COMPOSANTS (VOIR PAGE 2)

- | | |
|------------------------|------------------------------|
| ① Panneau de contrôle | ⑧ Loquet du réservoir d'eau |
| ② Poignée de transport | ⑨ Niveau d'eau |
| ③ Range câble | ⑩ Réservoir d'eau |
| ④ Affichage LED | ⑪ Poignée du réservoir d'eau |
| ⑤ Sortie d'air | ⑫ Socle |
| ⑥ Entrée d'air | ⑬ Télécommande |
| ⑦ Boîtier arrière | ⑭ Pain de glace |

PANNEAU DE CONTRÔLE (VOIR PAGE 3)

- | | |
|------------------------|---|
| Ⓐ Bouton affichage LED | Ⓐ Indicateur [Température ambiant] |
| Ⓑ Bouton [Mode] | Ⓑ Indicateur de fonctionnement [Mode naturel] |
| Ⓒ Bouton [Cool] | Ⓒ Indicateur de fonctionnement [Oscillation] |
| Ⓓ Bouton [Timer] | Ⓓ Indicateur de fonctionnement [Mode Nuit] |
| Ⓔ Bouton [OSC] | Ⓔ Indicateur de fonctionnement [Cool] |
| Ⓕ Bouton [Vitesse] | Ⓕ Indicateur de fonctionnement [Enfant] |
| Ⓖ Bouton [ON/OFF] | Ⓖ Indicateur de fonctionnement [LED] |

TÉLÉCOMMANDE (VOIR PAGE 2)

La télécommande est incluse avec une pile bouton (type CR2025 / 3V). Respectez la polarité de la pile. Tous les modes fonctionnent avec la télécommande: cette dernière joue le même rôle que le panneau de contrôle.

- Ⓐ Bouton [LED]
- Ⓑ Bouton [Mode]
- Ⓒ Bouton [Cool]
- Ⓓ Bouton [Timer]
- Ⓔ Bouton [OSC]
- Ⓕ Bouton [Vitesse]
- Ⓖ Bouton [ON/OFF]

PRÉCAUTIONS D'EMPLOI

- Veillez à ce que le produit soit placé sur une surface sèche et plane.
- Laissez au moins un espace de 50 cm à l'avant et à l'arrière de l'appareil.
- Assurez-vous que le filtre amovible et le réservoir soient correctement positionnés et enfoncés.

PRINCIPE DE FONCTIONNEMENT

Serein peut être utilisé comme un ventilateur classique ou comme rafraîchisseur d'air en activant la Fonction [COOL].

Serein permet d'abaisser la température d'une pièce de plusieurs degrés. Un système de pompe permet d'imprégner le filtre d'évaporation avec l'eau froide ou glacée du réservoir. L'eau contenue dans ce filtre est ensuite distribuée dans la pièce grâce au système de ventilation. En fonctionnement, les rafraîchisseurs d'air humidifient l'air ambiant.

Évitez une humidification excessive de votre pièce: nous vous recommandons un taux d'humidité ambiant entre 45 et 55%. Une humidité excessive de l'air peut causer des problèmes de santé et endommager votre habitation.

INSTRUCTIONS DE FONCTIONNEMENT

1. Branchez l'appareil.
2. Appuyez sur le bouton ON/OFF (⊕) pour mettre l'appareil en marche. Il se déclenche automatiquement en mode normal à vitesse faible et affiche la température de la pièce. Appuyez une seconde fois sur le bouton pour éteindre l'appareil.
3. Appuyez à nouveau sur le bouton ON/OFF pour éteindre l'appareil.

FONCTION REFROIDISSEMENT



BOUTON [COOL]

Pour activer la fonction de refroidissement, appuyez sur le bouton [COOL] (⊕). Appuyez une seconde fois pour la désactiver. Ajoutez de l'eau à la limite MAX pour plus de fraîcheur.

1. Tirez le bac et remplissez-le d'eau froide. Veillez à ce que le niveau de l'eau soit entre le repère min et max.
2. Le pain de glace peut-être placé à l'intérieur pour un souffle plus froid. Veillez à mettre le pain de glace au moins 4h au congélateur avant son utilisation.
3. Installez à nouveau le réservoir dans l'appareil.
4. Branchez l'appareil.
5. Pressez le bouton [COOL] pour enclencher le mode de refroidissement.

Attention : lorsque le ventilateur est allumé en mode refroidissement et que le niveau d'eau est trop bas, l'alarme retentit 3 fois et l'icône de refroidissement clignote (⊕). La fonction de refroidissement s'arrête. Il est nécessaire de remplir le réservoir d'eau et de réinitialiser la fonction de refroidissement.

- > En mode refroidissement l'appareil ne doit pas être utilisé sans les filtres, veillez à ce qu'ils soient secs et correctement installés.
- > Ne pas retirer le réservoir pendant que la fonction cool est activée.
- > De la condensation peut se former sur le sol avec l'utilisation du pain de glace. Il est préférable d'utiliser Serein sur une surface résistante à l'eau.

FONCTIONS PRINCIPALES

BOUTON [SPEED]

En appuyant plusieurs fois sur ce bouton (F), vous augmentez progressivement la vitesse du ventilateur. L'appareil dispose de 12 vitesses. Les voyants LED s'allument selon le réglage sélectionné après 10 secondes puis indique la température ambiante de la pièce.

BOUTON [OSC]

Appuyez sur ce bouton (E) pour démarrer ou stopper l'oscillation (indiqué © sur l'écran LED).

BOUTON [MODE]

Appuyez sur ce bouton (B) pour choisir parmi les 4 modes de ventilation. Appuyez une fois pour enclencher le mode NORMAL, une seconde fois, pour le mode NATUREL, une troisième fois, pour le mode NUIT, et une dernière fois pour passer en mode ENFANT.

– MODE NATUREL: Ce mode recrée une brise, un souffle de vent naturel et alterne des cycles de ventilation. Une fois ce mode activé, l'appareil souffle à vitesse 4 (5 sec), puis passe à vitesse 8 (5 sec), vitesse 12 (5 sec) et revient à la vitesse 8 (5 sec).

– MODE NUIT:

1. Si vous réglez le ventilateur sur une vitesse élevée (vitesses 10 à 12), le ventilateur fonctionnera à la vitesse réglée pendant 30 minutes, puis il passera à la vitesse 9 et fonctionnera pendant 30 minutes. Ensuite, le ventilateur passera à la vitesse 6 et continuera de fonctionner jusqu'à son arrêt.

2. Si vous réglez le mode sur une vitesse moyenne (vitesses 7 à 9), le ventilateur fonctionnera à la vitesse réglée pendant 30 minutes, puis il passera à la vitesse 6 et continuera de fonctionner jusqu'à son arrêt.

3. Si vous réglez le mode sur une vitesse basse (vitesses 1 à 6), le ventilateur fonctionnera à la vitesse réglée jusqu'à son arrêt.

L'affichage LED s'éteindra si vous ne touchez pas le ventilateur pendant 30 secondes. Touchez n'importe quel bouton pour rallumer l'affichage.

– MODE ENFANT: Le ventilateur se mettra en mode automatique. La minuterie sera réglée sur 3 heures et la fonction d'oscillation démarrera. Le ventilateur fonctionnera à la vitesse 12 pendant 15 minutes, puis passera à la vitesse 9 pendant 15 minutes, ensuite il passera à la vitesse 6 jusqu'à son arrêt. Vous pouvez désactiver manuellement la fonction d'oscillation.

BOUTON [TIMER]

L'appareil est équipé d'un minuteur (indiqué Ⓢ sur l'écran LED) vous permettant de régler sa durée de fonctionnement de 1 heure à 12 heures. L'affichage LED s'éteindra si vous ne commandez pas le ventilateur pendant 30 secondes ; touchez n'importe quel bouton pour rallumer l'affichage.

FONCTIONS SUPPLÉMENTAIRES

LED

L'affichage LED [Ⓐ] peut être éteint temporairement en appuyant sur le bouton LED de la télécommande ou sur le bouton LED du panneau de commande. L'affichage se rallumera dès qu'un bouton de commande sera activé.

MAINTENANCE

- Assurez-vous que l'appareil soit éteint et débranché avant de réaliser toute manipulation.
- N'immergez pas l'appareil dans l'eau ou tout autre liquide.
- N'utilisez pas de produits corrosifs, abrasifs ou inflammables pour nettoyer l'appareil.
- Utilisez un mouchoir ou un chiffon doux pour le nettoyage général. N'utilisez pas de solvants (comme les diluants), car ils pourraient endommager le boîtier en plastique.

STOCKAGE DE L'APPAREIL

Pour éviter toute prolifération de bactéries ou virus, ne stockez jamais l'appareil avec de l'eau dans le réservoir et assurez-vous que l'intégralité de l'appareil soit complètement sec.

1. Videz et lavez le réservoir d'eau de l'appareil.
2. Une fois les différents éléments correctement séchés, rangez le produit à l'abri de la poussière, dans un endroit propre, sec et ventilé.

FAQ

Problème	Raison	Solution
L'appareil ne marche pas	> Le produit n'est pas correctement branché ou il y a un problème de concordance électrique.	> Branchez correctement la prise en vous assurant du voltage et du bon fonctionnement du réseau électrique. Évitez les multiprises.
	> Il y a un problème sur le réseau électrique du logement.	
Baisse de performance de l'appareil	> L'entrée ou la sortie d'air est bloquée par quelque chose.	> Laissez au moins un espace de 50 cm à l'arrière, sur les côtés et devant l'appareil.
Bruit anormal	> Quelque chose bloque le ventilateur.	> Assurez-vous qu'aucun objet bloque le flux d'air.
	> Le produit a un problème de fonctionnement.	> Rapprochez-vous de votre revendeur pour une prise en charge SAV.
L'air qui sort de l'appareil est odorant	> L'eau du réservoir est sale (stagnante ou contaminée).	> Videz le réservoir et lavez et séchez cet élément avant de remettre l'appareil en marche.

ENGLISH

Thank you for having purchased the air cooler **Serein**, an **air&me**. product. We hope that it will bring you complete satisfaction and improve your indoor air quality.

As with all electrical appliances, it is important to maintain the appliance properly in order to avoid any damage or injury. Please read these instructions carefully before switching the appliance on and keep them for later reference. WAF-direct society accepts no liability for any damage that is caused by noncompliance with this instruction manual. The appliance is only to be used in the household for the intended purposes described in this user manual. Using the appliance for other purposes than the intended ones or performing technical changes to the appliance could be hazardous for health and life.

TECHNICAL DATA

Voltage	220-240 V
Dimensions (H x W x P)	1070 x 315 x 315 mm
Net weight	4,7kg
Number of speed	12
Maximal power consumption	30 W
Suitable for rooms up to	20 m ²
Maximum airflow	1638m ³ /h
Water tank volume	3,5L

DOMESTIC INJURY PREVENTION

The safety of this product conforms to the relevant norms and regulations in force in the European Union.

For any further information, please visit our website: www.airandme.fr/en

Our customer service department is available at the following email address: info@airandme.fr



To prevent from any danger or electrical shock, always unplug the product when you are not using it, moving it or cleaning it. In case of repairs, approach the qualified persons.

IMPORTANT SAFETY INSTRUCTIONS

1. Please read all the instructions carefully before using Serein.
2. Any use that is not recommended by the reseller can lead to fire, power surge or can hurt people.
3. Remove the packaging and make sure that Serein is not damaged. If in doubt, do not use the appliance and contact your reseller.
4. Do not let children play with the different pieces of the packaging. Pay special attention when using the appliance near a child.
5. Before using Serein, make sure that the voltage indicated on the product is in accordance with your electrical installation.
6. Make sure that the socket is correctly plugged: otherwise, the socket could overheat.
7. Using an extension electric cable can create overheating and fire.
8. Do not pull on the power cord to unplug the appliance. Always unplug Serein by holding and pulling on the socket.
9. Do not cover or put objects that can obstruct the fan air flow: it could cause electrical shocks or damage the appliance. Do not put fingers inside the air inlet or outlet on pain of physical damage.
10. During operation, leave at least 50cm behind, around and in front of the appliance.
11. To avoid any electrical shock or fire, do not use water, detergent or flammable product to clean the outside or the inside of the appliance.
12. Do not use insecticide spray, perfume or any other flammable spray around the appliance when it is in process.
13. Never use Serein if it can fall into a liquid.
14. Make sure the product is on a flat and horizontal surface.
15. Do not use Serein outdoors.
16. Do not use this appliance in a very dusty and/or humid room, or in a fire-risk room.
17. This device is designed for domestic use only. It should not be used for an industrial application.
18. Always unplug Serein before moving or when not in use.
19. Keep the product clean and in good condition.
20. Use the recommended spare parts (non official parts could be dangerous and invalidate the warranty).
21. Store Serein in a dry and safe place, away from children.
22. If the power cord is damaged, it can be changed by the reseller. Only qualified persons can make this repair.
23. This product cannot be used by children less than 8 years old. Please read carefully this user manual and use Serein with caution.

COMPONENTS (SEE PAGE 2)

- | | |
|--------------------|---------------------|
| ① Control panel | ⑧ Water tank latch |
| ② Transport Handle | ⑨ Water scale |
| ③ Cable hook | ⑩ Water tank |
| ④ LED display | ⑪ Water tank handle |
| ⑤ Air outlet | ⑫ Base |
| ⑥ Air intake | ⑬ Remote control |
| ⑦ Back housing | ⑭ Ice |

CONTROL PANEL (SEE PAGE 3)

- | | |
|-------------------|---|
| Ⓐ Button LED | Ⓐ Indicator light [Ambiant temperature] |
| Ⓑ Button [Mode] | Ⓑ Indicator light [Natural mode] |
| Ⓒ Button [Cool] | Ⓒ Indicator light [OSC] |
| Ⓓ Button [Timer] | Ⓓ Indicator light [Night mode] |
| Ⓔ Button [OSC] | Ⓔ Indicator light [Cool] |
| Ⓕ Button [Speed] | Ⓕ Indicator light [Child] |
| Ⓖ Button [ON/OFF] | Ⓖ Indicator light [LED] |

REMOTE CONTROL (SEE PAGE 2)

The remote control included a button cell battery (type CR2025 /3 V).

All the functions performed with the remote control. This remote control works like the control display.

- | |
|-------------------|
| Ⓐ Button LED |
| Ⓑ Button [Mode] |
| Ⓒ Button [Cool] |
| Ⓓ Button [Timer] |
| Ⓔ Button [OSC] |
| Ⓕ Button [Speed] |
| Ⓖ Button [ON/OFF] |

USE PRECAUTIONS

- Make sure that the product is placed on a dry flat surface.
- Leave at least 50cm behind, around and in front of the appliance.
- Make sure the filter and the tank are correctly positioned and pressed.

OPERATION PRINCIPLE

This product could be use like a classic fan or like an air cooler in activating the COOL function.

The air cooler Serein enable to cool down your room with a enjoyable temperature. The pump system soaks the evaporating filter with the cold tank's water. The water content on this filter is distributed on the room thanks to the ventilating system. In function the evaporating air cooler humidify the ambient air.

Avoid an excessive humidity: we recommend humidity in a room between 45 and 55%. An excessive humidity can cause health problems and damage your habitation.

OPERATING INSTRUCTIONS

1. Connect the device.
2. Press the ON/OFF button (Ⓢ) to turn on the device. Serein goes on automatically in normal speed and displays the room temperature. Press a second time to switch off the product.
3. Press the ON/OFF button again to turn off the device.

COOL FUNCTION



BOUTON [COOL]

For activating the cool mode press the button [COOL] (Ⓢ) Press a second time to turn off this function.

1. Push the tank and fill it with cold water. Be away that the water level is between the min and max marks.
2. The ice box could be placed into the tank for a better cold air flow. Before using it place it 4 hours in the freezer.
3. Push the tank into the product.
4. Plug the product.
5. Press the COOL button for starting the cool mode.

WARNING of Low water: when turn on the fan in cooling condition, and the water at low scale, the alarm will sound 3 times, Cooling Icon will flash (Ⓢ). And Cooling function stop working. It's need fill water and reset cooling function.

> *Don't pull the tank when the cool function are activated.*

> *Condensation can be seeing on the floor with a use of the ice box. Please use Polair on water resistant floor.*

MAIN FUNCTIONS



[SPEED] BUTTON

You can adjust the fan speed to the desired level between 1 to 12 by pressing this button. (E). The speed setting is displayed on the LED display, after 10 seconds when speed is settled, the display will show ambient temperature again .



[OSC] BUTTON

Pressing the button (E) will start and stop the oscillation function. The symbol is displayed on the LED display.



[MODE] BUTTON

Press the button (B) to choose the 4 ventilation modes. Press one time for NORMAL MODE, a second time for NATURAL MODE, third time for NIGHT MODE and last time for CHILD MODE

– NATURAL WIND MODE: Fan will start work at speed 4(5s)→ speed 8(5s) →speed 12(5s)→speed 8(5s), it works as per this recycle.

– NIGHT MODE:

1) If you set the fan at high speed (speed 10-12), fan will work at setting speed for 30 mins, then the fan will transfer to speed 9 and work for 30 mins, later the fan transfer to speed 6 and keep working until the fan stop working.

2) If you set the mode at medium speed (speed 7-9), fan will work at setting speed for 30 mins, then the fan will transfer to speed 6 and keep working until it stop working.

3) If you set the mode at low speed (speed 1-6), fan will work at setting speed until the fan stop working.

The LED display will turn off if you don't control the fan in 30 seconds, touch any button to turn on the display.



[TIMER] BUTTON

The fan is equipped with a timer (D) that allows you to set its length of operation from 1 hour to 12 hours. The LED display will turn off if you don't control the fan in 30 seconds, touch any button to turn on the display.

ADDITIONAL FUNCTIONS

DISPLAY : Can be switched off (A) temporarily by press the LED button on the remote or by pressing LED button on the control panel for more, the display will light up again once any control button is activated.

MAINTENANCE

- Make sure the unit is turned off and unplugged before any manipulation.
- Do not immerse the device in water or any other liquid.
- Do not use corrosive, abrasive or flammable products to clean the unit.
- Use a soft tissue or cloth for general cleaning. To remove more persistent dirt or grime wipe down with a cloth that has been dampened with warm soapy water. Do not use any solvents (such as thinners) as these may damage the plastic casing.

STOCKAGE

To avoid any bacteria or virus proliferation, never store the appliance with water inside the tank and be sure that the appliance is perfectly dry.

1. Empty and clean the tank.
2. Store the product in a place that is protected against dust and that is clean and dry.

FAQ

<i>Problem</i>	<i>Reason</i>	<i>Solution</i>
The appliance does not work	> The product is not correctly plug or there is an electrical problem.	> Plug the socket correctly and check the voltage and the good functioning of your electrical system.
	> There is a problem on the electrical system of your house.	
Drop in the appliance performance	> The air inlet or outlet is blocked by something.	> Leave at least 50 cm space behind, on the sides and in front of the unit.
Abnormal noise	> Something obstructs the fan.	> Make sure that no object obstructs the air flow.
	> The device has a functioning problem.	> Contact your reseller for service support.
The air coming out of the appliance smells bad	> The water in the tank is dirty (stagnant or contaminated).	> Empty the tank and wash and dry both parts before turning the unit on again.

DEUTSCH

Vielen Dank für den Kauf des **Serein**-Ventilators, ein Produkt von **air&me**. Wir hoffen, das er sie zufriedenstellen wird und zur Verbesserung der Qualität Ihrer Innenraumlufte beitragen wird.

Wie bei allen elektrischen Geräten, ist es wichtig, dieses Gerät richtig zu warten, um mögliche Verletzungen oder Beschädigungen zu vermeiden. Bitte lesen Sie sorgfältig die Anweisungen vor der Inbetriebnahme und bewahren Sie die Anleitung zum späteren Nachschlagen auf. Die Firma WAF-direct übernimmt keine Haftung für Schäden, die durch Nichtbeachtung der Bedienungsanleitung verursacht werden. Das Gerät darf nur in der häuslichen Umgebung für die in diesem Handbuch beschriebenen Zwecke verwendet werden. Unsachgemäßer Gebrauch und technische Änderungen am Gerät können zu Risiken für Gesundheit und Leben führen.

TECHNISCHE DATEN

Spannung	220-240 V
Abmessungen (H x W x P)	1070 x 315 x 315 mm
Nettogewicht	4,7kg
Anzahl Geschwindigkeiten	12
Maximaler Stromverbrauch	30 W
Maximaler Stromverbrauch	20 m ²
Maximaler Luftdurchsatz	1638 m ³ /h
Kapazität des Wasserbehälters	3,5L

VERHÜTUNG VON HAUSHALTSUNFÄLLEN

Die Sicherheit dieses Gerätes entspricht den in der EU geltenden technischen Vorschriften und Normen.

Für weitere Informationen oder Anfragen besuchen Sie bitte unsere Website: www.airandme.fr

Unser Kundendienst ist unter folgender Adresse erreichbar:
info@airandme.fr



Um Gefahren oder Stromschläge zu vermeiden, trennen Sie das Gerät immer vom Stromnetz, wenn es nicht benutzt, gereinigt oder an einen anderen Platz gestellt wird. Wenden Sie sich im Reparaturfall an qualifiziertes Fachpersonal.

WICHTIGE SICHERHEITSHINWEISE

1. Lesen Sie die Gebrauchsanweisung sorgfältig durch, bevor Sie Serein benutzen.
2. Jede nicht vom Händler empfohlene Verwendung kann zu Feuer, Stromschlag oder Verletzungen von Personen führen.
3. Entfernen Sie die Verpackung und stellen Sie sicher, dass Fantasy nicht beschädigt ist. Im Zweifelsfall das Gerät nicht verwenden und sich an Ihren Fachhändler wenden.
4. Lassen Sie Kinder nicht mit den verschiedenen Teilen der Verpackung spielen. Seien Sie besonders vorsichtig bei der Verwendung, wenn Kinder in der Nähe sind.
5. Bevor Sie Serein verwenden, vergewissern Sie sich, dass die auf dem Produkt angegebene Spannung mit Ihrer Elektroinstallation übereinstimmt.
6. Vergewissern Sie sich, dass der Stecker des Gerätes richtig angeschlossen ist, da der Stecker sonst überhitzen kann.
7. Die Verwendung einer Verlängerung des Netzkabels kann zu Überhitzung und Brandgefahr führen.
8. Trennen Sie das Gerät nicht durch Ziehen am Kabel. Trennen Sie Serein immer, indem Sie den Stecker in der Hand halten und ziehen.
9. Das Gerät nicht bedecken und keine Gegenstände in das Gerät stecken, die den Luftstrom des Ventilators verhindern könnten: dies könnte einen elektrischen Schlag verursachen oder das Gerät beschädigen. Die Finger nicht in den Luftein- oder -auslass des Gerätes stecken, da dies zu körperlichen Schäden führen kann.
10. Lassen Sie während des Gebrauchs mindestens 50 cm Platz auf der Rückseite, den Seiten und der Vorderseite des Gerätes.
11. Um Stromschläge oder Brände zu vermeiden, verwenden Sie zur Reinigung der Außen- oder Innenseite des Gerätes kein Wasser, keine Reinigungsmittel oder kein brennbares Produkt.
12. Verwenden Sie während des Betriebs keine Insektizidsprays, Parfüms oder andere feuergefährliche Sprays um das Gerät herum.
13. Verwenden Sie Serein niemals, wenn die Gefahr besteht, dass es in eine Flüssigkeit fallen kann
14. Achten Sie darauf, dass das Produkt auf einer ebenen, horizontalen Fläche steht
15. Verwenden Sie Serein nicht im Freien.
16. Verwenden Sie dieses Gerät nicht in einem sehr staubigen und/oder feuchten Raum oder in einem Raum mit hohem Brandrisiko.
17. Dieses Gerät ist nur für den Hausgebrauch bestimmt. Es darf daher nicht für industrielle Anwendungen eingesetzt werden.
18. Nehmen Sie Serein immer vom Stromnetz, wenn es umgestellt wird, oder wenn es nicht in Gebrauch ist.
19. Achten Sie darauf, dass das Gerät sauber ist und Ordnungsgemäß benutzt wird.
20. Verwenden Sie die empfohlenen Ersatzteile (inoffizielle Teile können gefährlich sein und die Garantie erlösche).
21. Lagern Sie Serein an einem trockenen und sicheren Ort, außerhalb der Reichweite von Kindern.
22. Wenn das Netzkabel beschädigt ist, kann es vom Händler ausgetauscht werden. Diese Reparatur darf nur von qualifiziertem Personal durchgeführt werden.
23. Dieses Produkt darf nicht von Kindern unter 8 Jahren verwendet werden. Lesen Sie das Handbuch sorgfältig durch und verwenden Sie Serein mit Sorgfalt.

BESTANDTEILE (SIEHE SEITE 2)

- | | |
|----------------|---------------------------|
| ① Kontrollpane | ⑧ Wassertank-Verriegelung |
| ② Tragegrif | ⑨ Wasserstandsskala |
| ③ Kabelhaken | ⑩ Wassertank |
| ④ LED-Anzeige | ⑪ Wassertankgriff |
| ⑤ Luftauslass | ⑫ Sockel |
| ⑥ Lufteinlass | ⑬ Fernbedienung |
| ⑦ Rückgehäuse | ⑭ Eis |

BEDIENPANEL (SIEHE SEITE 3)

- | | |
|-----------------|---|
| Ⓐ LED -Knop | Ⓐ Kontrollleuchte [Umgebungstemperatur] |
| Ⓑ [Mode]-Knop | Ⓑ Kontrollleuchte [Naturmodus] |
| Ⓒ [Cool]-Knop | Ⓒ Kontrollleuchte [OSC] |
| Ⓓ [Timer]-Knop | Ⓓ Kontrollleuchte [Nachtmodus] |
| Ⓔ [OSC]-Knop | Ⓔ Kontrollleuchte [Cool] |
| Ⓕ [Speed]-Knop | Ⓕ Kontrollleuchte [Kindersicherung] |
| Ⓖ [ON/OFF]-Knop | Ⓖ Kontrollleuchte [LED] |

FERNBEDIENUNG (SIEHE SEITE 2)

Die Fernbedienung wird mit einer Knopf-Batterie (CR2025) geliefert. Achten Sie auf die ordnungsgemäße Polarität der Batterie. Alle Modi funktionieren mit der Fernbedienung, letztere spielt die gleiche Rolle wie das Kontrollpanel.

- Ⓐ LED -Knop
- Ⓑ [Mode]-Knop
- Ⓒ [Cool]-Knop
- Ⓓ [Timer]-Knop
- Ⓔ [OSC]-Knop
- Ⓕ [Speed]-Knop
- Ⓖ [ON/OFF]-Knop

VORSICHTSMASSNAHMEN

- Achten Sie darauf, dass das Produkt auf einer trockenen und ebenen Fläche aufgestellt wird.
- Lassen Sie auf der Rückseite, den Seiten und der Vorderseite des Gerätes mindestens 50 cm Platz
- Stellen Sie sicher, dass der Filter und der Tank korrekt positioniert und fest eingesetzt sind.

FUNKTIONSPRINZIP

Dieses Produkt kann entweder als klassischer Ventilator oder als Luftkühler verwendet werden, indem die COOL-Funktion aktiviert wird.

Der Luftkühler Serein ermöglicht es, den Raum auf eine angenehme Temperatur abzukühlen. Das Pumpsystem durchtränkt den Verdunstungsfilter mit dem kalten Wasser aus dem Wassertank. Die im Filter enthaltene Feuchtigkeit wird mithilfe des Ventilationsystems im Raum verteilt. Während des Betriebs befeuchtet der Verdunstungs-Luftkühler die Umgebungsluft.

Vermeiden Sie eine übermäßige Luftfeuchtigkeit: Wir empfehlen eine relative Luftfeuchtigkeit von 45 bis 55 % in Innenräumen. Eine zu hohe Luftfeuchtigkeit kann gesundheitliche Probleme verursachen und Ihre Wohnung beschädigen.

BEDIENUNGSANLEITUNG

1. Schließen Sie das Gerät an.
2. Drücken Sie die EIN-/AUS-Taste (⊙) um das Gerät einzuschalten.
Der Serein startet automatisch mit normaler Geschwindigkeit und zeigt die Raumtemperatur an. Drücken Sie die Taste ein zweites Mal, um das Gerät auszuschalten.
3. Drücken Sie die EIN-/AUS-Taste erneut, um das Gerät auszuschalten.

COOL-FUNKTION



KNOP [COOL]

Zum Aktivieren des Kühlmodus drücken Sie die Taste [COOL] (⊙). Drücken Sie die Taste ein zweites Mal, um diese Funktion auszuschalten.

1. Füllen Sie den Wassertank: Schieben Sie den Tank heraus und füllen Sie ihn mit kaltem Wasser. Achten Sie darauf, dass der Wasserstand zwischen den min- und max-Markierungen liegt.
2. Eisfach: Für einen besseren Kühleffekt kann das Eisfach in den Tank gelegt werden. Vor der Verwendung mindestens 4 Stunden im Gefrierschrank lagern.
3. Tank einsetzen: Schieben Sie den Tank wieder in das Gerät.
4. Gerät anschließen: Stecken Sie das Gerät ein.
5. Kühlmodus starten: Drücken Sie die COOL-Taste, um den Kühlmodus zu starten.

Warnung bei niedrigem Wasserstand: Wenn der Ventilator im Kühlmodus eingeschaltet wird und der Wasserstand zu niedrig ist, ertönt der Alarm 3 Mal und das Kühlsymbol blinkt (⊙). Die Kühlfunktion wird gestoppt. Füllen Sie Wasser nach und setzen Sie die Kühlfunktion zurück.

> Ziehen Sie den Tank nicht heraus, während die Kühlfunktion aktiv ist.

> Bei Verwendung des Eisfachs kann Kondensation auf dem Boden auftreten. Verwenden Sie Polair nur auf wasserfestem Boden.

HAUPTFUNKTIONEN



[SPEED] KNOPP

Sie können die Ventilatorgeschwindigkeit durch Drücken dieser Taste auf den gewünschten Wert zwischen 1 und 12 einstellen. (E). Die eingestellte Geschwindigkeit wird auf dem LED-Display angezeigt. Nach 10 Sekunden, wenn die Geschwindigkeit festgelegt ist, zeigt das Display wieder die Umgebungstemperatur an.



[OSC] KNOPP

Durch Drücken der Taste wird die Oszillationsfunktion ein- oder ausgeschaltet. (E) Das Symbol wird auf dem LED-Display angezeigt.



[MODE] KNOPP

Drücken Sie die Taste (B) um die 4 Lüftungsmodi auszuwählen. Einmal drücken für den NORMAL-Modus, zweimal für den NATUR-Modus, dreimal für den NACHT-Modus und viermal für den KINDERMODUS.

– NATURWIND-MODUS: Der Ventilator arbeitet im Zyklus: Geschwindigkeit 4 (5 Sek.) → Geschwindigkeit 8 (5 Sek.) → Geschwindigkeit 12 (5 Sek.) → Geschwindigkeit 8 (5 Sek.) und wiederholt diesen Zyklus fortlaufend.

– NACHTMODUS:

1) Hohe Geschwindigkeit (Speed 10–12): Der Ventilator läuft 30 Minuten mit der eingestellten Geschwindigkeit, danach auf Geschwindigkeit 9 für 30 Minuten, anschließend auf Geschwindigkeit 6 und läuft weiter, bis der Ventilator ausgeschaltet wird.

2) Mittlere Geschwindigkeit (Speed 7–9): Der Ventilator läuft 30 Minuten mit der eingestellten Geschwindigkeit, danach auf Geschwindigkeit 6 und läuft weiter, bis er ausgeschaltet wird.

3) Niedrige Geschwindigkeit (Speed 1–6): Der Ventilator läuft mit der eingestellten Geschwindigkeit, bis er ausgeschaltet wird..

Hinweis: Das LED-Display schaltet sich nach 30 Sekunden Inaktivität aus. Berühren Sie eine beliebige Taste, um das Display wieder einzuschalten.



[TIMER] KNOPP

Der Ventilator ist mit einem Timer (C) ausgestattet, mit dem Sie die Betriebsdauer von 1 bis 12 Stunden einstellen können. Das LED-Display schaltet sich nach 30 Sekunden Inaktivität aus. Berühren Sie eine beliebige Taste, um das Display wieder einzuschalten.

ZUSÄTZLICHE FUNKTIONEN

DISPLAY : Kann vorübergehend ausgeschaltet werden (A) indem die LED-Taste auf der Fernbedienung oder die LED-Taste am Bedienfeld gedrückt wird. Das Display leuchtet wieder auf, sobald eine beliebige Steuerungstaste betätigt wird.

WARTUNG

- Stellen Sie sicher, dass das Gerät vor jeglicher Handhabung ausgeschaltet und vom Stromnetz getrennt ist.
- Tauchen Sie das Gerät nicht in Wasser oder eine andere Flüssigkeit.
- Verwenden Sie zur Reinigung des Gerätes keine korrosiven, abrasiven oder brennbaren Produkte.
- Verwenden Sie ein weiches Taschentuch oder Tuch für die allgemeine Reinigung. Um hartnäckigen Schmutz zu entfernen, wischen Sie mit einem Tuch, das mit warmem Seifenwasser angefeuchtet ist. Verwenden Sie keine Lösungsmittel (z. B. Verdünnner), da diese das Kunststoffgehäuse beschädigen können.

LAGERUNG

Um die Vermehrung von Bakterien oder Viren zu vermeiden, bewahren Sie das Gerät niemals mit Wasser im Tank auf und stellen Sie sicher, dass das Gerät vollständig trocken ist.

1. Leeren und reinigen Sie den Tank.
2. Bewahren Sie das Gerät an einem staubgeschützten, sauberen und trockenen Ort auf.

FAQ

<i>Problem</i>	<i>Ursache</i>	<i>Lösung</i>
Das Gerät funktioniert nicht	> Das Produkt ist nicht richtig angeschlossen oder es liegt ein elektrisches Anpassungsproblem vor.	> Schließen Sie den Stecker korrekt an und stellen Sie sicher, dass die Spannung korrekt ist, und dass das Stromnetz ordnungsgemäß funktioniert. Vermeiden Sie Mehrfachsteckdosen.
	> Es gibt ein Problem mit dem Stromnetz des Hauses.	
Verminderte Leistung des Gerätes	> Der Luftein- oder -austritt ist durch etwas behindert.	> Lassen Sie auf der Rückseite, den Seiten und der Vorderseite des Gerätes mindestens 50 cm Platz.
Ungewöhnliches Geräusch	> Etwas blockiert den Ventilator.	> Stellen Sie sicher, dass nichts den Luftstrom verhindert
	> Das Gerät funktioniert nicht korrekt.	> Wenden Sie sich an Ihren Händler, bzw. den Kundendienst, um Serviceunterstützung zu erhalten
Die Luft, die aus dem Gerät austritt, riecht schlecht.	> Das Wasser im Tank ist schmutzig (stehend oder kontaminiert).	> Leeren Sie den Tank und reinigen sowie trocknen Sie beide Teile, bevor Sie das Gerät wieder einschalten.

NEDERLANDS

Wij danken u voor de aankoop van de ventilator **Serein**, een product van **air&me**. Wij hopen dat u tevreden bent met uw aankoop en dat het apparaat zal bijdragen

Net als voor elk ander elektrisch apparaat is een correct onderhoud belangrijk om mogelijke verwondingen of schade te voorkomen. Lees de gebruiksaanwijzing aandachtig door alvorens u het toestel in gebruik neemt en bewaar deze zorgvuldig. De onderneming WAF-direct is niet aansprakelijk voor schade veroorzaakt door niet-naleving van de gebruiksaanwijzing. Dit apparaat is bestemd voor priv en huishoudelijk gebruik, en voor de in deze gebruiksaanwijzing beschreven doeleinden. Elk oneigenlijk gebruik en elke technische wijziging aan het apparaat houdt een ernstig gevaar in voor de gezondheid.

TECHNISCHE GEGEVENS

Netspanning	220-240 V
Afmetingen (H x B x D)	1070 x 315 x 315 mm
Nettogewicht	4,7kg
Aantal snelheidsstanden	12
Maximaal elektrisch vermogen	30 W
Maximale aanbevolen reinigingsoppervlakte	20 m ²
Maximaal luchtdebiet	1638m ³ /h
Reservoircapaciteit	3,5L

ONGEVALLENPREVENTIE

De veiligheid van dit toestel is conform de geldende technische regels en normen in de EU.

Voor alle verdere informatie of inlichtingen, gelieve onze website te bezoeken: www.airandme.fr

Onze klantenservice is bereikbaar op het volgende adres: info@airandme.fr



Om brandgevaar en elektrische schokken te voorkomen moet de stekker van het apparaat steeds uit het stopcontact worden gehaald bij het reinigen en verplaatsen, en wanneer het apparaat niet in gebruik is. Doe altijd een beroep op gekwalificeerde en deskundige personen voor herstellingen

BELANGRIJKE VEILIGHEIDSVOORSCHRIFTEN

1. Lees de instructies aandachtig door voordat u de luchtontvochtiger Fantasy in gebruik neemt.
2. Elk gebruik dat afwijkt van het aanbevolen gebruik kan brand, elektrische overspanning of persoonlijk letsel veroorzaken.
3. Verwijder het verpakkingsmateriaal en controleer of de luchtontvochtiger Serein niet beschadigd is. Als u twijfels heeft over de staat van het apparaat, neem het dan niet in gebruik en contacteer de verkoper.
4. Laat kinderen niet met de verschillende verpakkingsonderdelen spelen. Let extra goed op bij gebruik in de nabijheid van kinderen.
5. Controleer of de spanning die op het apparaat staat aangegeven overeenkomt met die van uw elektriciteitsnet voordat u de luchtontvochtiger Serein in gebruik neemt.
6. Zorg ervoor dat de stekker goed in het stopcontact zit. Als de stekker niet goed is aangesloten, kan deze oververhit raken.
7. Het gebruik van elektrische verlengkabels kan oververhitting en brandgevaar veroorzaken.
8. Trek niet aan het netsnoer om de stekker uit het stopcontact te halen. Grijp de stekker zelf vast en trek eraan om het netsnoer uit het stopcontact te halen.
9. Steek geen voorwerpen in het apparaat. Het apparaat niet afdekken en geen voorwerpen aanbrengen of plaatsen die de luchtstroom kunnen belemmeren. Dit kan elektrische schokken of schade aan het apparaat veroorzaken. Steek geen vingers of voorwerpen in de luchtinlaat of -uitlaat van het apparaat om lichamelijk letsel te voorkomen.
10. Tijdens gebruik moet de minimale afstand t.o.v. wanden en voorwerpen minstens 50 cm zijn aan de achterzijde, zijkanten en voorzijde van het apparaat.
11. Om brandgevaar en elektrische schokken te voorkomen, gebruik geen water, reinigingsmiddelen of ontvlambare producten om de buiten- en binnenkant van het apparaat te reinigen.
12. Gebruik geen insectenspray, parfum of andere ontvlambare spray in de buurt van het apparaat wanneer het in gebruik is.
13. Gebruik het apparaat nooit als er gevaar bestaat dat het in een vloeistof valt.
14. Zorg ervoor dat het apparaat op een vlakke en horizontale ondergrond staat.
15. Gebruik de luchtontvochtiger Serein niet buiten(shuis).
16. Gebruik dit apparaat niet in een erg stoffige en/of vochtige ruimte of in een brandgevaarlijke ruimte.
17. Dit apparaat is enkel bedoeld voor huishoudelijk gebruik. Het kan daarom niet worden gebruikt voor een industriële toepassing.
18. Koppel Serein altijd los bij het verplaatsen of wanneer u het apparaat niet gebruikt.
19. Het apparaat moet schoon en in goede staat worden gehouden.
20. Gebruik enkel aanbevolen reserveonderdelen (niet-officiële onderdelen kunnen gevaarlijk zijn en de garantie ongeldig maken).
21. Bewaar de luchtontvochtiger Fantasy op een droge en veilige plaats, buiten het bereik van kinderen.
22. Het netsnoer kan bij beschadiging worden vervangen door de verkoper. Deze herstelling mag alleen worden uitgevoerd door gekwalificeerde en deskundige vakmensen.
23. Dit apparaat mag niet worden gebruikt door kinderen jonger dan 8 jaar. Lees de handleiding aandachtig door en wees voorzichtig wanneer u de luchtontvochtiger Fantasy in gebruik neemt.

ONDERDELEN (ZIE PAGINA 2)

- | | |
|--------------------|------------------------------------|
| ① Bedieningspaneel | ⑧ Waterreservoirsluiting |
| ② Draaghandgreep | ⑨ Waterniveau |
| ③ Kabelhouder | ⑩ Waterreservoir |
| ④ LED display | ⑪ Handgreep van het waterreservoir |
| ⑤ Luchtuitlaat | ⑫ Voet |
| ⑥ Luchtinlaat | ⑬ Afstandsbediening |
| ⑦ Achterkast | ⑭ Ijsblok |

BEDIENINGSPANEEL (ZIE PAGINA 3)

- | | |
|-----------------|--|
| Ⓐ LED -Knop | Ⓐ Indicator [Kamertemperatuur] |
| Ⓑ [Mode]-Knop | Ⓑ Werkingsindicato [Natuurlijke modus] |
| Ⓒ [Cool]-Knop | Ⓒ Werkingsindicato [Oscillatie] |
| Ⓓ [Timer]-Knop | Ⓓ Werkingsindicato [Nachtmodus] |
| Ⓔ [OSC]-Knop | Ⓔ Werkingsindicato [Koelmodus] |
| Ⓕ [Speed]-Knop | Ⓕ Werkingsindicato [Kinderbeveiliging] |
| Ⓖ [ON/OFF]-Knop | Ⓖ Werkingsindicato[LED] |

AFSTANDSBEDIENING (ZIE PAGINA 2)

De afstandsbediening wordt geleverd met een knoopcel-batterij (CR2025) Let op de juiste polariteit van de batterij. Alle modi kunnen worden geactiveerd met de afstandsbediening. Deze heeft dezelfde functie en werking als het bedieningspaneel

- Ⓐ LED -Knop
- Ⓑ [Mode]-Knop
- Ⓒ [Cool]-Knop
- Ⓓ [Timer]-Knop
- Ⓔ [OSC]-Knop
- Ⓕ [Speed]-Knop
- Ⓖ [ON/OFF]-Knop

VOORZORGSMAATREGELEN

- Zorg ervoor dat het apparaat op een droge en vlakke ondergrond staat.
- De minimale afstand t.o.v. wanden en voorwerpen moet minstens 50 cm zijn aan de achterzijde, zijkant en voorzijde van het apparaat
- Zorg ervoor dat het uitneembare filter en het reservoir correct geplaatst en goed aangedrukt zijn.

WERKINGSPRINCIPE

Serein kan worden gebruikt als een gewone ventilator of als luchtkoeler door de [COOL]-functie te activeren.

Serein kan de temperatuur in een kamer met enkele graden verlagen. Een pompsysteem zorgt ervoor dat het verdampingsfilter wordt doorweekt met koud of ijswater uit het reservoir. Het water in dit filter wordt vervolgens via het ventilatiesysteem door de kamer verspreid. Tijdens gebruik bevochtigen luchtkoelers de omgevingslucht.

Vermijd overmatige luchtvochtigheid in de kamer: wij raden een relatieve luchtvochtigheid van 45 tot 55 % aan. Te hoge luchtvochtigheid kan gezondheidsproblemen veroorzaken en schade aan uw woning geven.

GEBRUIKSAANWIJZING

1. Steek het apparaat in het stopcontact.
2. Druk op de ON/OFF-knop (⊙) om het apparaat in te schakelen. Het apparaat start automatisch in de normale modus op lage snelheid en geeft de kamertemperatuur weer. Druk een tweede keer op de knop om het apparaat uit te schakelen.
3. Druk nogmaals op de ON/OFF-knop om het apparaat uit te schakelen.

KOELFUNCTIE



KNOPP [COOL]

Om de koelmodus te activeren, druk op de knop [COOL] (⊙). Druk een tweede keer om de functie uit te schakelen. Voeg water toe tot de MAX-markering voor extra verkoeling.

1. Trek het reservoir eruit en vul het met koud water. Zorg dat het waterniveau tussen de min- en max-markering ligt
2. Het ijsblok kan in het reservoir geplaatst worden voor een koudere luchtstroom. Zorg ervoor dat het ijsblok minstens 4 uur in de vriezer ligt voordat u het gebruikt.
3. Plaats het reservoir terug in het apparaat.
4. Sluit het apparaat aan.
5. Druk op de knop [COOL] om de koelmodus te starten.

Let op: Wanneer de ventilator in koelmodus draait en het waterniveau te laag is, klinkt het alarm 3 keer en knippert het koelicoon (⊙). De koelmodus stopt. Vul het reservoir bij en reset de koelmodus.

> In koelmodus mag het apparaat niet worden gebruikt zonder filters. Zorg dat deze droog en correct geplaatst zijn.

> Trek het reservoir niet uit terwijl de koelmodus actief is.

> Er kan condensvorming op de vloer optreden bij gebruik van het ijsblok. Gebruik Serein bij voorkeur op een waterbestendige ondergrond.

HOOFDFUNCTIES



KNOP [SPEED]

Door meerdere keren op deze knop (Ⓕ), vte drukken, verhoogt u geleidelijk de ventilatorsnelheid. Het apparaat heeft 12 snelheden. De LED-indicatoren lichten op volgens de geselecteerde instelling en tonen na 10 seconden opnieuw de kamertemperatuur.



KNOP [OSC]

Druk op deze knop (Ⓖ) om de oscillatie te starten of te stoppen (aangegeven op het LED-scherm)Ⓒ



KNOP [MODE]

Druk op deze knop (Ⓖ) om te kiezen uit de 4 ventilatiemodi. Druk één keer voor de NORMALE modus, een tweede keer voor de NATUURLIJKE modus, een derde keer voor de NACHTmodus, en een vierde keer voor de KINDERMODUS.

– NATUURLIJKE MODUS: CDeze modus creëert een natuurlijke bries en wisselende ventilatiecyclus. Zodra deze modus is geactiveerd, blaast het apparaat op snelheid 4 (5 sec), daarna snelheid 8 (5 sec), snelheid 12 (5 sec) en keert terug naar snelheid 8 (5 sec).

– NACHTMODUS:

1. Hoge snelheid (snelheden 10–12): De ventilator werkt 30 minuten op de ingestelde snelheid, daarna op snelheid 9 voor 30 minuten. Vervolgens schakelt de ventilator over naar snelheid 6 en blijft draaien tot hij wordt uitgeschakeld.

2. Gemiddelde snelheid (snelheden 7–9): De ventilator werkt 30 minuten op de ingestelde snelheid, daarna op snelheid 6 en blijft draaien tot hij wordt uitgeschakeld.

3. Lage snelheid (snelheden 1–6): De ventilator werkt op de ingestelde snelheid tot hij wordt uitgeschakeld.

Het LED-display schakelt uit als u het apparaat 30 seconden niet bedient. Raak een willekeurige knop aan om het display weer in te schakelen.

– KINDERMODUS: De ventilator schakelt over naar automatische modus. De timer wordt ingesteld op 3 uur en de oscillatiefunctie wordt gestart. De ventilator draait 15 minuten op snelheid 12, daarna 15 minuten op snelheid 9, en vervolgens op snelheid 6 tot hij wordt uitgeschakeld. U kunt de oscillatiefunctie handmatig uitschakelen.



KNOP[TIMER]

Het apparaat is uitgerust met een timer (aangegeven op het LED-scherm Ⓓ), waarmee u de gebruiksduur van 1 tot 12 uur kunt instellen. Het LED-display schakelt uit als u de ventilator 30 seconden niet bedient; raak een willekeurige knop aan om het display weer in te schakelen.

AANVULLENDE FUNCTIES

LED

Het LED-display  kan tijdelijk worden uitgeschakeld door op de LED-knop van de afstandsbediening of op de LED-knop van het bedieningspaneel te drukken. Het display gaat weer aan zodra een bedieningsknop wordt ingedrukt.

ONDERHOUD

- Zorg ervoor dat het apparaat uitgeschakeld en losgekoppeld is voordat u enige handeling uitvoert.
- Dompel het apparaat niet onder in water of andere vloeistoffen.
- Gebruik geen corrosieve, schurende of brandbare producten om het apparaat te reinigen.
- Gebruik een zacht doekje of tissue voor algemene reiniging. Gebruik geen oplosmiddelen (zoals verdunners), omdat deze de kunststof behuizing kunnen beschadigen.

OPSLAG VAN HET APPARAAT

Om de groei van bacteriën of virussen te voorkomen, bewaar het apparaat nooit met water in het reservoir en zorg ervoor dat het apparaat volledig droog is.

1. Leeg en reinig het waterreservoir van het apparaat.
2. Zodra de verschillende onderdelen volledig droog zijn, bewaar het apparaat stofvrij op een schone, droge en geventileerde plaats.

FAQ

Probleem	Oorzaak	Oplossing
Het apparaat start niet	> Het product is niet correct aangesloten of de spanning van het apparaat komt niet overeen met de netspanning	> Branchez correctement la prise en vous assurant du voltage et du bon fonctionnement du réseau électrique. Évitez les multiprises.
	> Er is een probleem met het elektriciteitsnet van de woning	
Het apparaat werkt minder goed	> De luchtinlaat of -uitlaat is geblokkeerd door iets..	> Laissez au moins un espace de 50 cm à l'arrière, sur les côtés et devant l'appareil.
Abnormaal geluid	> De ventilator is geblokkeerd.	> Controleer of er voorwerpen zijn die de luchtstroom hinderen of belemmeren.
	> Het product heeft een werkingsprobleem	> Ga naar uw verkooppunt voor serviceondersteuning..
De lucht die uit het apparaat komt ruikt onaangenaam	> Het water in het reservoir is vuil (staand of verontreinigd).	> Leeg het reservoir en reinig en droog dit onderdeel voordat u het apparaat weer inschakelt.

Dziękujemy za zakup wentylatora **Serein**, marki **air&me**. Mamy nadzieję, że przyniesie Ci pełną satysfakcję i poprawi jakość powietrza w pomieszczeniach.

Podobnie jak w przypadku wszystkich urządzeń elektrycznych, ważne jest właściwe użytkowanie urządzenia, w celu uniknięcia wszelkiego rodzaju szkód i obrażeń. Przed uruchomieniem urządzenia prosimy o zapoznanie się z instrukcją i stosowanie się do wskazówek w niej zawartych. Nie ponosimy odpowiedzialności za uszkodzenia wynikłe z użytkowania niezgodnego z niniejszą instrukcją obsługi. Osuszacz jest przeznaczony do użytku domowego, w celach opisanych w instrukcji. Wykorzystywanie go w innych celach może być groźne dla zdrowia i życia..

SPECYFIKACJA TECHNICZNA

Napięcie	220-240 V
Wymiary (H x L x P)	1070 x 315 x 315 mm
Waga netto	4,7kg
Poziomy prędkości	12
Maksymalne zużycie energii	30 W
Odpowiedni do pomieszczeń wielkość	20 m ²
Maks. przepływ powietrza	1638m ³ /godz
Pojemność zbiornika	3,5L

ZAPOBIEGANIE WYPADKOM DOMOWYM

Produkt jest zgodny z normami i przepisami obowiązującymi w UE.

W celu uzyskania dodatkowych informacji prosimy odwiedzić naszą stronę : www.airandme.fr

Dział obsługi klienta jest dostępny pod adresem e-mail : info@airandme.fr



Dla zachowania bezpieczeństwa: gdy nie korzystasz z osuszacza, zawsze wyjmuj wtyczkę z gniazdka. Rób tak również wtedy, gdy przesuwasz urządzenie lub chcesz je wyczyścić. W przypadku konieczności naprawy, sięgnij po wykwalifikowaną pomoc.

ZASADY BEZPIECZEŃSTWA

1. Przeczytaj uważnie instrukcję przed przystąpieniem do uruchomienia Serein.
2. Każde działanie niezgodne z instrukcją może wywołać pożar, przepięcie i grozić uszczerbkiem na zdrowiu i życiu.
3. Wyjmij Serein z opakowania i sprawdź, czy osuszacz nie jest uszkodzony. W razie wątpliwości skontaktuj się ze sprzedawcą.
4. Dzieciom nie wolno bawić się ani opakowaniem, ani urządzeniem. Zwróć szczególną uwagę, jeśli dziecko znajduje się w pobliżu.
5. Urządzenie działa pod napięciem określonym na opakowaniu i produkcie. Należy sprawdzić, czy pasuje dla instalacji elektrycznej, do której będzie podłączone.
6. Upewnij się, czy wtyczka dobrze siedzi w gniazdku, aby nie dopuścić do przegrzania.
7. Korzystanie z przedłużacza może wywołać pożar lub przegrzanie instalacji elektrycznej.
8. Aby odłączyć urządzenie od prądu nie ciągnij za kabel, lecz chwyć za wtyczkę.
9. Nie przykrywaj urządzenia ani go nie blokuj, zaburza to przepływ powietrza i może spowodować porażenie prądem lub innego rodzaju szkody. Nie wkładaj do urządzenia żadnych przedmiotów.
10. Gdy urządzenie pracuje, pozostaw z każdej jego strony co najmniej 50 cm wolnej przestrzeni.
11. Aby uniknąć porażenia prądem elektrycznym, urządzenia nie należy narażać na kontakt z wodą lub wilgotną powierzchnią
12. W pobliżu Serein nie stosuj sprayów, perfum ani innych łatwopalnych środków.
13. Serein nie może stać w miejscu zagrożonym zalaniem wodą.
14. Nie stawiaj Serein w pobliżu klimatyzatora, aby nie dopuścić do kondensacji wody.
15. Nie włączaj urządzenia na zewnątrz.
16. Z urządzenia nie należy korzystać w pomieszczeniach nadmiernie zakurzonych i/lub wilgotnych, ani w miejscach o wysokim zagrożeniu pożarowym.
17. Urządzenie przeznaczone do użytku domowego, niezalecane do celów przemysłowych.
18. Urządzenie należy odłączyć od zasilania, jeśli się z niego nie korzysta lub w razie konieczności przesunięcia go na inne miejsce.
19. Utrzymuj urządzenie w czystości.
20. Korzystaj z zalecanych części zamiennych. Części nieautoryzowane mogą okazać się niebezpieczne i gwarancja ich nie pokrywa!
21. Przechowuj Serein w suchym i bezpiecznym miejscu, z daleka od dzieci.
22. W przypadku uszkodzenia kabla, skontaktuj się ze sprzedawcą i sięgnij po usługę wykwalifikowanego serwisanta.
23. Produkt nie jest odpowiedni dla dzieci poniżej 8 roku życia.

BUDOWA (PATRZ STRONA 2)

- | | |
|--------------------------|------------------------------|
| ① Panel obsługi | ⑧ Zatrząsk zbiornika na wodę |
| ② Uchwyt do przenoszenia | ⑨ Poziom wody |
| ③ Uchwyt na kabel | ⑩ Zbiornik na wodę |
| ④ Wyświetlacz LED | ⑪ Uchwyt zbiornika na wodę |
| ⑤ Wyłot powietrza | ⑫ Podstawa |
| ⑥ Wlot powietrza | ⑬ Pilot |
| ⑦ Obudowa tylna | ⑭ kostka lodu |

PANEL KONTROLNY

- | | |
|----------------------|------------------------------------|
| Ⓐ Przycisk LED | Ⓐ Wskaźnik [Temperatura otoczenia] |
| Ⓑ Przycisk [Mode] | Ⓑ Wskaźnik pracy [Tryb naturalny] |
| Ⓒ Przycisk [Cool] | Ⓒ Wskaźnik pracy [Oscylacja] |
| Ⓓ Przycisk [Timer] | Ⓓ Wskaźnik pracy [Tryb nocny] |
| Ⓔ Przycisk [OSC] | Ⓔ Wskaźnik pracy [Tryb chłodzenia] |
| Ⓕ Przycisk [Vitesse] | Ⓕ Wskaźnik pracy [Tryb dziecięcy] |
| Ⓖ Przycisk [ON/OFF] | Ⓖ Wskaźnik pracy [LED] |

PILOT (PATRZ STRONA 2)

Pilot działa na baterie (typ CR2025), które są dołączone do zestawu. Za jego pomocą można programować takie same funkcje jak bezpośrednio na urządzeniu. Pilot działa jak panel kontrolny.

- Ⓐ Przycisk LED
- Ⓑ Przycisk [Mode]
- Ⓒ Przycisk [Cool]
- Ⓓ Przycisk [Timer]
- Ⓔ Przycisk [OSC]
- Ⓕ Przycisk [Vitesse]
- Ⓖ Przycisk [ON/OFF]

ŚRODKI OSTROŻNOŚCI

- Upewnij się, czy urządzenie stoi na suchej i płaskiej powierzchni.
- Pozostaw co najmniej 50 cm z każdej strony urządzenia.
- Upewnij się, że wyjmowany filtr oraz zbiornik są prawidłowo umieszczone i dobrze osadzone.

ZASADA DZIAŁANIA

Serein może być używany jako klasyczny wentylator lub jako chłodnica powietrza po aktywowaniu funkcji [COOL].

Serein pozwala obniżyć temperaturę w pomieszczeniu o kilka stopni. System pompy nasącza filtr parowania zimną lub lodową wodą ze zbiornika. Woda zawarta w tym filtrze jest następnie rozprowadzana po pomieszczeniu dzięki systemowi wentylacji. Podczas pracy chłodnicy powietrza nawilżają powietrze w otoczeniu.

Unikaj nadmiernego nawilżania pomieszczenia: zalecamy utrzymywanie wilgotności względnej na poziomie 45–55%. Zbyt wysoka wilgotność powietrza może powodować problemy zdrowotne oraz uszkodzenia mieszkania.

INSTRUCTIONS DE FONCTIONNEMENT

1. Podłącz urządzenie do gniazdka.
2. Naciśnij przycisk ON/OFF (⊕) aby włączyć urządzenie. Urządzenie uruchamia się automatycznie w trybie normalnym z niską prędkością i wyświetla temperaturę w pomieszczeniu. Naciśnij przycisk ponownie, aby wyłączyć urządzenie.
3. Naciśnij ponownie przycisk ON/OFF, aby wyłączyć urządzenie.

FUNKCJA CHŁODZENIA



PRZYCISK [COOL]

Aby aktywować funkcję chłodzenia, naciśnij przycisk [COOL] (⊕). Naciśnij go ponownie, aby wyłączyć funkcję. Dla lepszego efektu chłodzenia napełnij zbiornik wodą do poziomu MAX.

1. Wyjmij zbiornik i napełnij go zimną wodą. Upewnij się, że poziom wody znajduje się pomiędzy oznaczeniami min i max.
2. Wkład chłodzący można umieścić w zbiorniku, aby uzyskać chłodniejszy nawiew. Przed użyciem włóż wkład chłodzący do zamrażarki na co najmniej 4 godziny.
3. Umieść zbiornik z powrotem w urządzeniu.
4. Podłącz urządzenie do gniazdka.
5. Naciśnij przycisk [COOL], aby uruchomić tryb chłodzenia.

Uwaga: Gdy wentylator pracuje w trybie chłodzenia, a poziom wody jest zbyt niski, alarm zabrmi 3 razy, a ikona chłodzenia zacznie migać (⊕). Funkcja chłodzenia zostanie zatrzymana. Należy uzupełnić wodę w zbiorniku i ponownie uruchomić funkcję chłodzenia.

- > W trybie chłodzenia urządzenie nie może być używane bez filtrów. Upewnij się, że są one suche i prawidłowo zamontowane.
- > Nie wyjmuj zbiornika, gdy funkcja COOL jest aktywna.
- > Podczas korzystania z wkładu chłodzącego na podłodze może pojawić się kondensacja. Zaleca się używanie urządzenia Serein na powierzchni odpornej na wodę.

GLÓWNE FUNKCJE

PRZYCISK [SPEED]

Naciskając kilkakrotnie ten przycisk (F), stopniowo zwiększasz prędkość wentylatora. Urządzenie posiada 12 poziomów prędkości. Wskaźniki LED zapalają się zgodnie z wybranym ustawieniem, a po 10 sekundach wyświetlacz ponownie pokazuje temperaturę otoczenia w pomieszczeniu.

PRZYCISK [OSC]

Naciśnij ten przycisk (E) aby uruchomić lub zatrzymać funkcję oscylacji (wskazywaną G) na wyświetlaczu LED).

PRZYCISK [MODE]

Naciśnij ten przycisk (B) aby wybrać jeden z 4 trybów wentylacji. Naciśnij raz, aby włączyć tryb NORMALNY, dwa razy – tryb NATURALNY, trzy razy – tryb NOCNY, cztery razy – tryb DZIECIĘCY.

– TRYBNATURALNY: Tryb ten odtworza naturalną bryzę poprzez naprzemienne cykle wentylacji. Po aktywacji urządzenie pracuje z prędkością 4 (5 s) → 8 (5 s) → 12 (5 s) → 8 (5 s) i cykl ten jest powtarzany.

– TRYB NOCNY:

1. Wysoka prędkość (10–12): Wentylator pracuje 30 minut z ustawioną prędkością, następnie przechodzi na prędkość 9 na 30 minut, po czym zmniejsza prędkość do 6 i pracuje dalej aż do wyłączenia.

2. Średnia prędkość (7–9): Wentylator pracuje 30 minut z ustawioną prędkością, następnie przechodzi na prędkość 6 i działa aż do wyłączenia.

3. Niska prędkość (1–6): Wentylator pracuje z ustawioną prędkością aż do wyłączenia.

Wyświetlacz LED wyłączy się, jeśli nie będziesz obsługiwać urządzenia przez 30 sekund. Naciśnij dowolny przycisk, aby ponownie włączyć wyświetlacz.

– TRYB DZIECIĘCY: Wentylator przetacza się w tryb automatyczny.

Timer zostaje ustawiony na 3 godziny, a funkcja oscylacji zostaje uruchomiona.

Wentylator pracuje 15 minut na prędkości 12, następnie 15 minut na prędkości 9, potem przechodzi na prędkość 6 aż do wyłączenia. Funkcję oscylacji można wyłączyć ręcznie.

PRZYCISK [TIMER]

 Urządzenie jest wyposażone w minutnik (wskazywany na wyświetlaczu LED D) który umożliwia ustawienie czasu pracy od 1 do 12 godzin. Wyświetlacz LED wyłączy się, jeśli wentylator nie będzie obsługiwany przez 30 sekund; naciśnij dowolny przycisk, aby ponownie włączyć wyświetlacz.

DODATKOWE FUNKCJE

LED

Wyświetlacz LED  może być tymczasowo wyłączony przez naciśnięcie przycisku LED na pilocie lub przycisku LED na panelu sterowania. Wyświetlacz włączy się ponownie, gdy zostanie naciśnięty jakikolwiek przycisk sterujący.

KONSERWACJA

- Upewnij się, że urządzenie jest wyłączone i odłączone od zasilania przed jakąkolwiek obsługą.
- Nie zanurzaj urządzenia w wodzie ani w innych cieczach.
- Nie używaj środków korozyjnych, ściernych ani łatwopalnych do czyszczenia urządzenia.
- Do ogólnego czyszczenia używaj chusteczki lub miękkiej szmatki. Nie stosuj rozpuszczalników (np. rozcieńczalników), ponieważ mogą uszkodzić obudowę z tworzywa sztucznego.

PRZECHOWYWANIE URZĄDZENIA

Aby zapobiec rozwojowi bakterii lub wirusów, nigdy nie przechowuj urządzenia z wodą w zbiorniku i upewnij się, że całe urządzenie jest całkowicie suche.

1. Opróżnij i umyj zbiornik na wodę w urządzeniu.
2. Gdy wszystkie elementy są całkowicie suche, przechowuj urządzenie w czystym, suchym i wentylowanym miejscu, chronionym przed kurzem.

FAQ

Problem	Przyczyna	Rozwiązanie
Urządzenie nie działa	> Produkt nie jest prawidłowo podłączony do prądu lub pojawił się problem z zasilaniem.	> Włóż wtyczkę do gniazdka prawidłowo i sprawdź napięcie oraz działanie sieci elektrycznej w domu. UWAGA: unikaj rozgałęźników!
	> Sieć elektryczna w twoim domu nie działa prawidłowo.	
Urządzenie nie pracuje.	> Wlot lub wylot powietrza jest czymś zablokowany..	> Pozostaw co najmniej 50 cm wolnej przestrzeni z tyłu, przodu i po obu stronach urządzenia
Nietypowy hałas	>Wentylator jest zablokowany.	> Sprawdź, czy jakiś przedmiot nie blokuje przepływu powietrza, jeśli tak, usuń go.
	> Urządzenie ma problem z prawidłowym działaniem.	> Skontaktuj się ze sprzedawcą
Powietrze wychodzące z urządzenia jest nieprzyjemnie pachnące	> Woda w zbiorniku jest brudna (stoi w miejscu lub jest zanieczyszczona).	> Opróżnij zbiornik, umyj go i dokładnie osusz przed ponownym włączeniem urządzenia.

Garantie

Les produits sont garantis pour une période de deux ans à partir de la date d'achat, sur présentation de la facture, contre toute défaillance résultant d'un vice de fabrication ou de matériau. Cette garantie ne couvre pas les vices ou dommages résultant d'une mauvaise installation, d'une utilisation incorrecte, ou de l'usure normale des produits. Les pièces détachées sont également disponibles sur une durée de 2 ans après la date d'achat.

Air&me ne saurait être tenu responsable d'une mauvaise utilisation faite de ces produits, d'une utilisation qui s'avérerait dangereuse ou non approuvée.

DEEE

Traitement des appareils électriques et électroniques en fin de vie (applicable dans les pays de l'Union européenne et aux autres pays européens disposant de systèmes de collectes appropriés). Ce symbole apposé sur le produit indique que ce produit ne doit pas être traité avec les déchets ménagers. Il doit être remis à un point de collecte approprié pour le recyclage des EEE (Équipements Électriques et Électromagnétiques). En s'assurant que ce produit est bien mis au rebut de manière appropriée, vous aiderez à prévenir les conséquences négatives potentielles pour l'environnement et la santé humaine. Le recyclage des matériaux aidera à conserver les ressources naturelles. Pour avoir des informations complémentaires au sujet du recyclage de ce produit, contacter la municipalité, la déchetterie ou le magasin d'achat.

Warranty

The appliances are under warranty for a 2-year period from the purchase date. The warranty covers all failures resulting from hidden manufacturing or raw material defects. This warranty does not cover failures or damages resulting from an inadequate setup or usage, or from the normal wear and tear of the product. Spare parts are also available for a period of 2 years after the date of purchase.

Air&me cannot be held liable in case of an inadequate or dangerous use of the products.

DEEE

Disposal of Electric and Electronic Equipment (Applicable in the countries of the European Union and other European countries with separate collection systems appropriate). This symbol on the product indicates that this product shall not be treated as household waste. It should be handed over to the applicable collection point for the recycling of EEE (Electrical and Electromagnetic Equipment). By ensuring this product is disposed of correctly, you will help prevent potential negative consequences for the environment and human health. The recycling of materials will help to conserve natural resources. For additional information about recycling of this product, please contact the municipality, the waste or the retailer.

Garantie

Gegen Vorlage der Rechnung werden die Produkte für einen Zeitraum von zwei Jahren ab dem Kaufdatum gegen Schäden durch fehlerhafte Verarbeitung oder Bauteile garantiert. Diese Garantie gilt nicht für Mängel oder Schäden, die durch unsachgemäße Installation, unsachgemäße Verwendung oder normale Abnutzung des Produktes verursacht werden. Ersatzteile stehen ebenfalls für einen Zeitraum von 2 Jahren ab dem Kaufdatum zur Verfügung. Ersatzteile stehen ebenfalls für einen Zeitraum von 2 Jahren ab dem Kaufdatum zur Verfügung. Air&me kann nicht für die unsachgemäße, gefährliche oder ungeeignete Verwendung dieser Produkte verantwortlich gemacht werden.

WEEE

Entsorgung von gebrauchten elektrischen und elektronischen Geräten (anwendbar in den Ländern der Europäischen Union und anderen europäischen Ländern, die über entsprechende Sammelsysteme verfügen). Dieses Symbol auf dem Produkt zeigt an, dass dieses Produkt nicht als Hausmüll entsorgt werden darf. Es muss für das Recycling von Elektro- und Elektronikgeräten an eine geeignete Sammelstelle gegeben werden. Indem Sie sicherstellen, dass dieses Produkt ordnungsgemäß entsorgt wird, tragen Sie dazu bei die Umwelt und die Menschen vor möglichen negativen Folgen zu schützen. Die Wiederverwertung von Baustoffen trägt dazu bei natürliche Ressourcen zu schonen. Für weitere Informationen über das Recycling dieses Produktes wenden Sie sich bitte an Ihre Gemeinde, einen Wertstoffhof oder an Ihren Fachhändler.

Garantie

De producten hebben een garantie van 2 jaar, te rekenen vanaf de aankoopdatum, na voorlegging van de aankoopfactuur, voor alle defecten te wijten aan materiaal-, constructie- of fabricagefouten. Deze garantie geldt niet voor gebreken of schade als gevolg van onjuiste installatie, onjuist gebruik, of normale slijtage van de producten. De onderdelen blijven beschikbaar voor een periode van 2 jaar na aankoopdatum.

Air&me kan niet aansprakelijk worden gesteld voor een onjuist, gevaarlijk of oneigenlijk gebruik van deze producten.

AEEA

Verwerking van afgedankte elektrische en elektronische apparatuur (van toepassing in de lidstaten van de Europese Unie en in andere Europese landen die beschikken over geschikte inzamelingsystemen). Dit symbool op het product geeft aan dat dit product niet met huishoudelijk afval mag worden verwerkt. Het moet worden ingeleverd bij een geschikt inzamelpunt voor het recycle(re)n van EEA (elektrische, elektronische en elektromagnetische apparatuur). Door ervoor te zorgen dat dit product correct wordt afgedankt, helpt u mogelijke negatieve gevolgen te voorkomen voor het milieu en de volksgezondheid. Het recycle(re)n van materialen draagt bij tot de bescherming van natuurlijke hulpbronnen. Voor meer informatie over het recycle(re)n van dit product, neem contact op met uw lokale overheid, stortplaats of plaats van aankoop

Gwarancja

Niniejsza gwarancja jest ważna przez 2 lata (dwa lata) od daty zakupu. Gwarancja obejmuje wszystkie uszkodzenia wynikłe z ukrytych wad produkcyjnych i materiałowych produktu. Niniejsza gwarancja nie obejmuje uszkodzeń i błędów wynikłych z nieodpowiedniego korzystania z urządzenia ani z normalnego zużycia się produktu. Części zamienne objęte gwarancją są też dostępne przez 2 lata od daty zakupu. Air&me nie ponosi odpowiedzialności za nieodpowiednie i niebezpieczne korzystanie z produktów.

DEEE

Zbyt elektrycznego i elektronicznego sprzętu (dotyczy krajów Unii Europejskiej i innych europejskich krajów, w których istnieje system segregacji). Ten symbol oznacza, że produkt nie będzie traktowany jako odpad komunalny. Powinien być przekazany do specjalnego punktu zbiórki zużytego sprzętu elektrycznego i elektronicznego. Upewniając się, że produkt ten został przekazany we właściwe miejsce do recyklingu, pomagasz zapobiegać potencjalnym negatywnym konsekwencjom dla środowiska i zdrowia ludzkiego. Recykling materiałów przyczynia się do ochrony zasobów naturalnych. Aby uzyskać dodatkowe informacje na temat recyklingu tego produktu, prosimy o kontakt z gminą, zakładem utylizacji odpadów lub sprzedawcą. Materiaalien kierrätys auttaa säästämään luonnonvaroja. Jos kaipaat lisätietoja tämän tuotteen kierrättämisestä, ota yhteyts oman kuntasi viranomaisiin, kaatopaikkaan tai tuotteen ostopaikkaan

CERTIFICATS DE CONFORMITÉ/ CONFORMITY CERTIFICATES

Je soussigné, Waf-direct/air&me, declare que l'équipement est conforme aux directives suivantes :

Directive 2014/35/EU Basse Tension
Directive 2014/30/EU Electromagnetic Compatibility
Régulation REACH CE 1907/2006
Directive 2012/19/UE – sur les déchets d'équipements électriques et électroniques

I, Waf-direct/air&me, declare that the equipment conforms to the following guidelines:

Directive 2014/35/EU Low Voltage
Directive 2014/30/EU Electromagnetic Compatibility
REACH regulation CE 1907/2006
Directive 2012/19/UE – on waste electrical and electronic equipment

La déclaration de conformité peut être téléchargée depuis notre site, via la page produit SEREIN, dans la rubrique certificats.

Declaration of conformity could be downloaded from our website, via the SEREIN product page, in the certificates section.





183 avenue Georges Clémenceau

92000 NANTERRE – FRANCE

info@airandme.fr

+33 9 72 232 232