

FUSAIN
VENTILATEUR TOUR
TOWER FAN
TURMLÜFTER

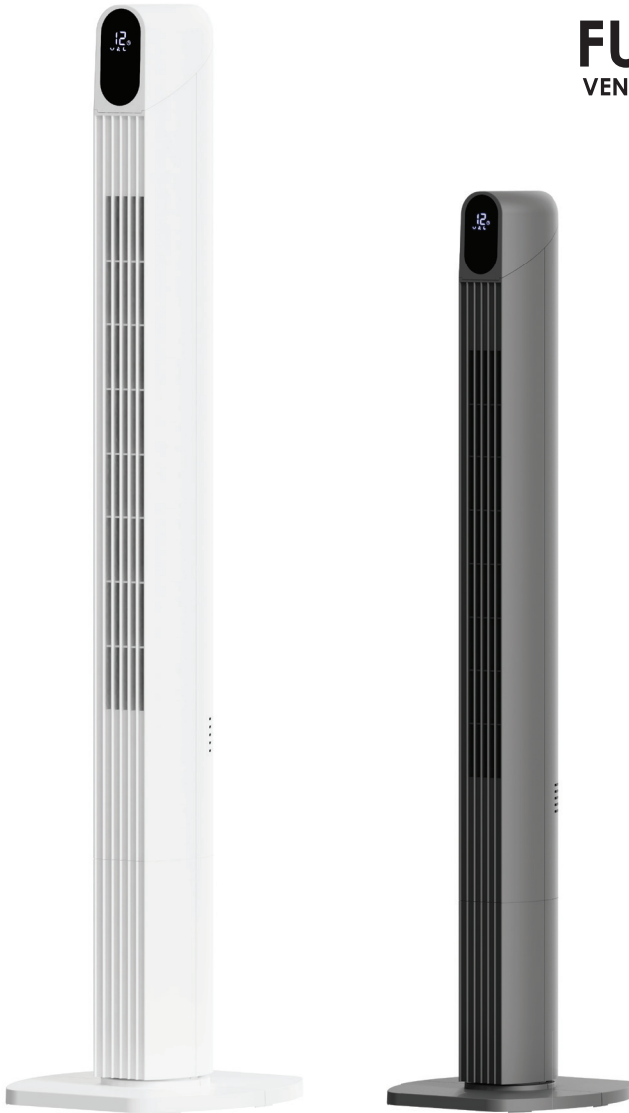

**GUIDE D'UTILISATION – USER MANUAL – BEDIENUNGSANLEITUNG – MA-
NUAL DE USUARIO – MANUALE D'USO – MANUAL DO USUÁRIO – GE-
BRUIKSAANWIJZING – INSTRUKCJA OBSŁUGI**

Fusain

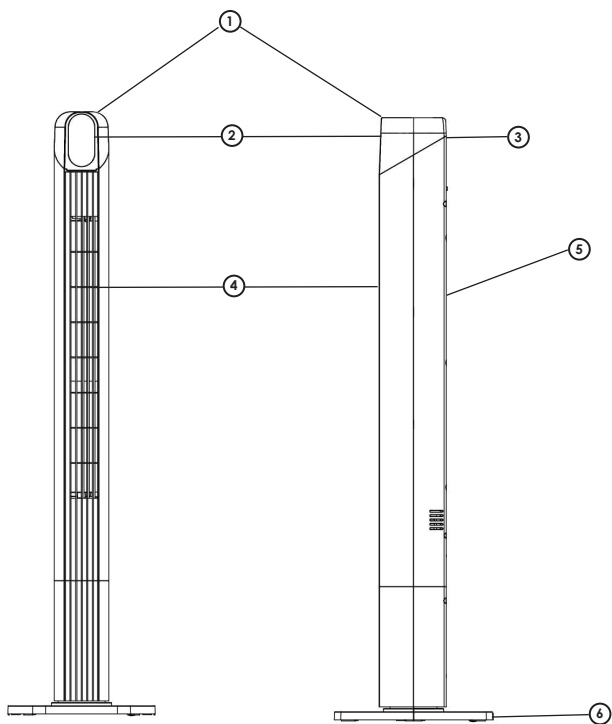

7

PANNEAU DE CONTRÔLE / CONTROL PANEL / BEDIENFELD / PANEL DE CONTROL / PANNELLO DI CONTROLLO /
PAINEL DE CONTROLE/ BEDIENINGSPANEEL / PANEL STEROWANIA

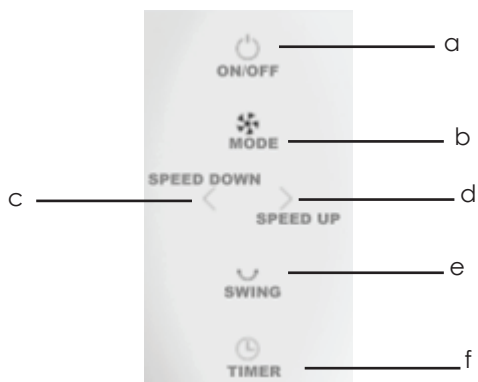

INSTRUCTIONS D'ASSEMBLAGE / ASSEMBLY INSTRUCTIONS / MONTAGEANLEITUNG / INSTRUCCIONES DE MONTAJE
/ ISTRUZIONI DI MONTAGGIO / INSTRUÇÕES DE MONTAGEM / MONTAGE-INSTRUCTIES / INSTRUKCJA MONTAŻU

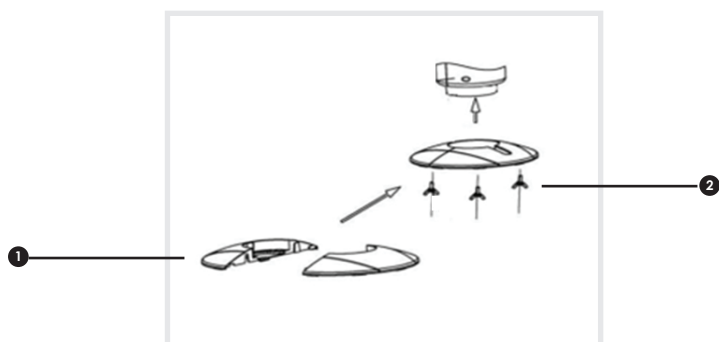

FRANÇAIS

Merci d'avoir acheté le ventilateur **Fusain**, un produit **air&me**. Nous espérons qu'il vous donnera entière satisfaction et améliorera la qualité de votre air intérieur.

Comme pour tous les appareils ménagers électriques, il est important d'entretenir cet appareil correctement afin d'éviter d'éventuels dommages ou blessures. Merci de lire attentivement les instructions avant de le mettre en fonctionnement et de conserver cette notice pour référence ultérieure. La société WAF-direct décline toute responsabilité pour les dommages causés par le non-respect de ce mode d'emploi. L'appareil doit être utilisé uniquement dans le cadre domestique aux fins décrites dans le présent mode d'emploi. Une utilisation non conforme, ainsi que des modifications techniques de l'appareil peuvent entraîner des risques pour la santé et la vie.

CARACTÉRISTIQUES TECHNIQUES

Voltage	220-240 V
Dimensions (H x L x P)	1110 x 270 x 290 mm
Poids net	2,9 kg
Nombre de vitesses	12
Consommation électrique	25 W
Surface maximale conseillée	20 m ²
Débit d'air maximum	1810.80 m ³ /h

PRÉVENTION DES ACCIDENTS DOMESTIQUES

La sécurité de cet appareil est conforme aux règles techniques et aux normes en vigueur au sein de l'UE.

Pour toute autre information ou renseignement, veuillez consulter notre site internet : www.airandme.fr

Notre service client est à votre disposition à l'adresse suivante : info@airandme.fr



Pour prévenir de tous dangers ou chocs électriques, toujours débrancher le produit en cas de non utilisation, de déplacement ou de nettoyage. En cas de réparation, rapprochez-vous de personnes qualifiées.

INFORMATIONS IMPORTANTES DE SÉCURITÉ

1. Lire attentivement les instructions avant d'utiliser Fusain.
2. Toute utilisation non recommandée par le revendeur peut entraîner feu, surtension électrique ou blesser des personnes.
3. Retirez le packaging et assurez-vous que Fusain n'est pas endommagé. En cas de doute, ne pas utiliser l'appareil et contacter votre revendeur.
4. Ne laissez pas les enfants jouer avec les différentes pièces de l'emballage. Portez une attention particulière pour une utilisation à proximité d'un enfant.
5. Avant d'utiliser Fusain, assurez-vous que le voltage indiqué sur le produit est conforme à votre installation électrique.
6. Assurez-vous que la prise de l'appareil soit bien branchée : dans le cas contraire, la prise pourrait surchauffer.
7. Utiliser une extension de câble électrique peut créer une surchauffe et causer des risques de feux.
8. Ne pas débrancher le produit en tirant sur le câble. Toujours débrancher Fusain en maintenant et en tirant la prise.
9. Ne pas couvrir ou insérer d'objet qui pourrait empêcher le flux d'air dans le ventilateur : cela pourrait entraîner des chocs électriques ou endommager l'appareil. Ne pas mettre les doigts dans l'arrivée ou la sortie d'air de l'appareil sous peine de dommages physiques.
10. Durant l'utilisation, laissez au moins un espace de 50 cm à l'arrière, sur les côtés et devant l'appareil.
11. Afin d'éviter tout choc électrique ou incendie, ne pas utiliser d'eau, de détergent ou de produit inflammable pour nettoyer l'extérieur ou l'intérieur de l'appareil.
12. Ne pas utiliser d'insecticide en spray, de parfum, ou tout autre spray inflammable autour de l'appareil lorsqu'il est en fonctionnement.
13. Ne jamais utiliser Fusain s'il existe un risque de chute dans un liquide.
14. Assurez-vous que le produit soit placé sur une surface plane et horizontale.
15. Ne pas utiliser Fusain à l'extérieur.
16. Ne pas utiliser cet appareil dans un local très empoussiéré et/ou humide, ou dans un local présentant des risques d'incendie.
17. Cet appareil est destiné à un usage domestique uniquement. Il ne peut donc pas être utilisé pour une application industrielle.
18. Toujours débrancher Fusain en cas de déplacement ou lorsqu'il n'est pas utilisé.
19. Gardez le produit propre et en bonnes conditions d'utilisation.
20. Utilisez les pièces détachées recommandées (des pièces non officielles pourraient être dangereuses et annuler la garantie).
21. Rangez Fusain dans un endroit sec et sécurisé, hors de portée des enfants.
22. Si le cordon d'alimentation est endommagé, il peut être remplacé par le revendeur. Seules des personnes qualifiées peuvent effectuer cette réparation.
23. Ce produit ne peut être utilisé par des enfants de moins de 8 ans. Lisez attentivement le manuel et utilisez Fusain avec précaution.

COMPOSANTS (VOIR PAGE 2)

- | | |
|-----------------------|------------------|
| ① Panneau de contrôle | ⑤ Grille arrière |
| ② Affichage LED | ⑥ Socle |
| ③ Range télécommande | ⑦ Télécommande |
| ④ Grille avant | |

PANNEAU DE CONTRÔLE (VOIR PAGE 3)

- a** : Bouton ON/OFF
- b** : Bouton Mode
- c** : Bouton puissance -
- d** : Bouton puissance +
- e** : Bouton oscillation
- f** : Bouton minuteur

TÉLÉCOMMANDE (VOIR PAGE 2)

La télécommande est incluse avec une pile bouton (type CR2032). Respectez la polarité de la pile. Tous les modes fonctionnent avec la télécommande: cette dernière joue le même rôle que le panneau de contrôle.

PRÉCAUTIONS D'EMPLOI

- Veillez à ce que le produit soit placé sur une surface sèche et plane.
- Laissez au moins un espace de 50 cm à l'avant et à l'arrière de l'appareil.

INSTRUCTIONS D'ASSEMBLAGE

Déballez l'appareil.

1. Déposer le corps principal horizontalement sur le sol.
2. Assemblez la base avant et la base arrière(①).
3. Attachez la base assemblée préalablement à la colonne grâce aux 4 vis papillons (②).
4. N'utilisez pas le ventilateur avant d'avoir fini d'assembler.

MAINTENANCE

- Assurez-vous que l'appareil soit éteint et débranché avant de réaliser toute manipulation.
- N'immergez pas l'appareil dans l'eau ou tout autre liquide.
- N'utilisez pas de produits corrosifs, abrasifs ou inflammables pour nettoyer l'appareil.
- Utilisez un tissu micro-fibre sec. Pour enlever les salissures ou les poussières persistantes utilisez un tissu imprégné d'eau savonneuse.

FONCTIONS PRINCIPALES

BOUTON [ON OFF] : Appuyez sur le bouton pour allumer l'appareil et une seconde fois pour l'éteindre.

BOUTON [MODE] : En pressant sur le bouton mode, vous pouvez choisir entre le mode nuit et nature. Un icône "lune" ou "note" apparaîtra sur l'écran. Réappuyez sur le bouton jusqu'à ce que les icônes disparaissent pour repasser en mode normal.

BOUTON [VITESSE] : 12 vitesses de fonctionnement. En touchant le bouton **d** vous augmentez progressivement la vitesse de souffle. Appuyez sur le bouton **c** pour réduire sa vitesse.

BOUTON [TIMER] : Appuyez plusieurs fois sur cette touche pour régler la durée d'arrêt automatique. Douze plages horaires sont disponibles, de 1 à 12 heures. La durée sélectionnée s'affiche sur l'écran LED.

BOUTON [OSC] : Pour que le vent souffle continuellement dans différentes directions, appuyez sur cette touche. Pour désactiver la fonction, appuyez de nouveau sur cette touche.

TELECOMMANDE

- Toutes les fonctions assurées par la télécommande fonctionnent de la même manière que celles du panneau de contrôle.
- Remplacement des piles : Utilisez une pile CR2032 3V.
- Gardez les piles hors de portée des enfants. Si un enfant avale une pile, consultez immédiatement un médecin.
- Ne pas recharger, ni jeter au feu.
- Conserver dans un endroit sec et frais.
- Insérez la pile dans la bonne direction.

FONCTION SUPPLÉMENTAIRE

Lorsque l'appareil est éteint, l'affichage LED indique la température ambiante de la pièce.

ENGLISH

Thank you for having purchased the **Fusain** fan, an **air&me**. product. We hope that it will bring you complete satisfaction and improve your indoor air quality.

As with all electrical appliances, it is important to maintain the appliance properly in order to avoid any damage or injury. Please read these instructions carefully before switching the appliance on and keep them for later reference. WAF-direct society accepts no liability for any damage that is caused by noncompliance with this instruction manual. The appliance is only to be used in the household for the intended purposes described in this user manual. Using the appliance for other purposes than the intended ones or performing technical changes to the appliance could be hazardous for health and life.

TECHNICAL DATA

Voltage	220-240 V
Dimensions (H x W x P)	1110 x 270 x 290 mm
Net weight	2,9 kg
Number of speed	12
Power consumption	25 W
Suitable for rooms up to	20 m ²
Maximum airflow	1810.80 m ³ /h

DOMESTIC INJURY PREVENTION

The safety of this product conforms to the relevant norms and regulations in force in the European Union.

For any further information, please visit our website: www.airandme.fr/en

Our customer service department is available at the following email address: info@airandme.fr



To prevent from any danger or electrical shock, always unplug the product when you are not using it, moving it or cleaning it. In case of repairs, approach the qualified persons.

IMPORTANT SAFETY INSTRUCTIONS

1. Please read all the instructions carefully before using Fusain.
2. Any use that is not recommended by the reseller can lead to fire, power surge or can hurt people.
3. Remove the packaging and make sure that Fusain is not damaged. If in doubt, do not use the appliance and contact your reseller.
4. Do not let children play with the different pieces of the packaging. Pay special attention when using the appliance near a child.
5. Before using Fusain, make sure that the voltage indicated on the product is in accordance with your electrical installation.
6. Make sure that the socket is correctly plugged: otherwise, the socket could overheat.
7. Using an extension electric cable can create overheating and fire.
8. Do not pull on the power cord to unplug the appliance. Always unplug Fusain by holding and pulling on the socket.
9. Do not cover or put objects that can obstruct the fan air flow: it could cause electrical shocks or damage the appliance. Do not put fingers inside the air inlet or outlet on pain of physical damage.
10. During operation, leave at least 50cm behind, around and in front of the appliance.
11. To avoid any electrical shock or fire, do not use water, detergent or flammable product to clean the outside or the inside of the appliance.
12. Do not use insecticide spray, perfume or any other flammable spray around the appliance when it is in process.
13. Never use Fusain if it can fall into a liquid.
14. Make sure the product is on a flat and horizontal surface.
15. Do not use Fusain outdoors.
16. Do not use this appliance in a very dusty and/or humid room, or in a fire-risk room.
17. This device is designed for domestic use only. It should not be used for an industrial application.
18. Always unplug Fusain before moving or when not in use.
19. Keep the product clean and in good condition.
20. Use the recommended spare parts (non official parts could be dangerous and invalidate the warranty).
21. Store Fusain in a dry and safe place, away from children.
22. If the power cord is damaged, it can be changed by the reseller. Only qualified persons can make this repair.
23. This product cannot be used by children less than 8 years old. Please read carefully this user manual and use Fusain with caution.

COMPONENTS (SEE PAGE 2)

- | | |
|------------------------------|------------------|
| ① Control Panel | ⑤ Back grill |
| ② LED display | ⑥ Base |
| ③ Remote control compartment | ⑦ Remote control |
| ④ Front grill | |

CONTROL PANEL (SEE PAGE 3)

- a** : ON/OFF button
- b** : Mode button
- c** : Speed down button
- d** : Speed up button
- e** : Swing button
- f** : Timer button

REMOTE CONTROL (SEE PAGE 2)

The remote control is included with a button cell battery (the type of battery CR2032).

All the functions can be performed with the remote control. This remote control operates like the control panel.

USE PRECAUTIONS

- Make sure that the product is placed on a dry flat surface.
- Leave at least 50cm behind, around and in front of the appliance.

ASSEMBLY INSTRUCTIONS

Unpack the device from the box

1. Lay the main body horizontally on the ground.
2. Assemble the front base and rear base (①).
3. Attach the base to the tower by putting the screws in the holes (②).
4. Do not use the device before finishing assembling.

MAINTENANCE

- Make sure the unit is turned off and unplugged before any manipulation.
- Do not immerse the device in water or any other liquid.
- Do not use corrosive, abrasive or flammable products to clean the unit.
- Use a soft fabric or cloth for general cleaning. To remove more persistent dirt or dust, use a soapy wet cloth. Do not use any solvent that could damage the plastic of the fan.

MAIN FUNCTIONS

[POWER] BUTTON : Turn the fan on by pressing the POWER button; turn the fan off by pressing the POWER button a second time.

[MODE] BUTTON : Press this key to select the mode between Sleep or Nature. An icon will display on the screen. Repeat to press this key until both icons off on the screen, the device will work on normal mode.

[SPEED] BUTTON : Adjust the TOWER FAN speed to the desired level from 1,2,3... to 12 by pressing (SPEED) key. The speed level will display on the LED screen when it is pressed continually.

[TIMER] BUTTON : Press this key continually to set desired auto power off time. There are 12 time intervals, from 1-hour to 12-hour, for auto power off. The time select ecis displayed on the LED screen.

[OSC] BUTTON : To have the wind for different corners continually, press this key . To turn off the function, press it key again

REMOTE CONTROL

- All functions performed by the Remote Control work same as the control panel.
- Battery replacement: Install one 3V Lithium battery.
- Keep batteries out of reach of children. Should a childswallow a battery,consult a doctor immediately.
- Do not recharge or dispose in fire.
- Keep in a dry and cool place.
- Insert battery in right direction.

ADDITIONAL FUNCTION

When the device is turned off, the LED display shows the ambient room temperature.

DEUTSCH

Vielen Dank für den Kauf des **Fusain**-Ventilators, ein Produkt von **air&me**. Wir hoffen, dass er sie zufriedenstellen wird und zur Verbesserung der Qualität Ihrer Innenraumlufthilft beitragen wird.

Wie bei allen elektrischen Geräten, ist es wichtig, dieses Gerät richtig zu warten, um mögliche Verletzungen oder Beschädigungen zu vermeiden. Bitte lesen Sie sorgfältig die Anweisungen vor der Inbetriebnahme und bewahren Sie die Anleitung zum späteren Nachschlagen auf. Die Firma WAF-direct übernimmt keine Haftung für Schäden, die durch Nichtbeachtung der Bedienungsanleitung verursacht werden. Das Gerät darf nur in der häuslichen Umgebung für die in diesem Handbuch beschriebenen Zwecke verwendet werden. Unsachgemäßer Gebrauch und technische Änderungen am Gerät können zu Risiken für Gesundheit und Leben führen.

TECHNISCHE DATEN

Spannung	220-240 V
Abmessungen (H x B x T)	1110 x 270 x 290 mm
Nettogewicht	2,9 kg
Anzahl Geschwindigkeiten	12
Stromverbrauch	25 W
Empfohlene maximale Luftreinigungsfläche	20 m ²
Maximaler Luftdurchsatz	1810.80 m ³ /h

VERHÜTUNG VON HAUSHALTSUNFÄLLEN

Die Sicherheit dieses Gerätes entspricht den in der EU geltenden technischen Vorschriften und Normen.

Für weitere Informationen oder Anfragen besuchen Sie bitte unsere Website: www.airandme.fr

Unser Kundendienst ist unter folgender Adresse erreichbar: info@airandme.fr



Um Gefahren oder Stromschläge zu vermeiden, trennen Sie das Gerät immer vom Stromnetz, wenn es nicht benutzt, gereinigt oder an einen anderen Platz gestellt wird. Wenden Sie sich im Reparaturfall an qualifiziertes Fachpersonal.

WICHTIGE SICHERHEITSHINWEISE

1. Lesen Sie die Gebrauchsanweisung sorgfältig durch, bevor Sie Fusain benutzen.
2. Jede nicht vom Händler empfohlene Verwendung kann zu Feuer, Stromschlag oder Verletzungen von Personen führen.
3. Entfernen Sie die Verpackung und stellen Sie sicher, dass Fusain nicht beschädigt ist. Im Zweifelsfall das Gerät nicht verwenden und sich an Ihren Fachhändler wenden.
4. Lassen Sie Kinder nicht mit den verschiedenen Teilen der Verpackung spielen. Seien Sie besonders vorsichtig bei der Verwendung, wenn Kinder in der Nähe sind.
5. Bevor Sie Fusain verwenden, vergewissern Sie sich, dass die auf dem Produkt angegebene Spannung mit Ihrer Elektroinstallation übereinstimmt.
6. Vergewissern Sie sich, dass der Stecker des Gerätes richtig angeschlossen ist, da der Stecker sonst überhitzen kann.
7. Die Verwendung einer Verlängerung des Netzkabels kann zu Überhitzung und Brandgefahr führen.
8. Trennen Sie das Gerät nicht durch Ziehen am Kabel. Trennen Sie Fantasy immer, indem Sie den Stecker in der Hand halten und ziehen.
9. Das Gerät nicht bedecken und keine Gegenstände in das Gerät stecken, die den Luftstrom des Ventilators verhindern könnten: dies könnte einen elektrischen Schlag verursachen oder das Gerät beschädigen. Die Finger nicht in den Luftein- oder -auslass des Gerätes stecken, da dies zu körperlichen Schäden führen kann.
10. Lassen Sie während des Gebrauchs mindestens 50 cm Platz auf der Rückseite, den Seiten und der Vorderseite des Gerätes.
11. Um Stromschläge oder Brände zu vermeiden, verwenden Sie zur Reinigung der Außen- oder Innenseite des Gerätes kein Wasser, keine Reinigungsmittel oder kein brennbares Produkt.
12. Verwenden Sie während des Betriebs keine Insektizidsprays, Parfüms oder andere feuergefährliche Sprays um das Gerät herum.
13. Verwenden Sie Fusain niemals, wenn die Gefahr besteht, dass es in eine Flüssigkeit fallen kann.
14. Achten Sie darauf, dass das Produkt auf einer ebenen, horizontalen Fläche steht.
15. Verwenden Sie Fusain nicht im Freien.
16. Verwenden Sie dieses Gerät nicht in einem sehr staubigen und/oder feuchten Raum oder in einem Raum mit hohem Brandrisiko.
17. Dieses Gerät ist nur für den Hausgebrauch bestimmt. Es darf daher nicht für industrielle Anwendungen eingesetzt werden.
18. Nehmen Sie Fusain immer vom Stromnetz, wenn es umgestellt wird, oder wenn es nicht in Gebrauch ist.
19. Achten Sie darauf, dass das Gerät sauber ist und Ordnungsgemäß benutzt wird.
20. Verwenden Sie die empfohlenen Ersatzteile (inoffizielle Teile können gefährlich sein und die Garantie erlöschen).
21. Lagern Sie Fusain an einem trockenen und sicheren Ort, außerhalb der Reichweite von Kindern.
22. Wenn das Netzkabel beschädigt ist, kann es vom Händler ausgetauscht werden. Diese Reparatur darf nur von qualifiziertem Personal durchgeführt werden.
23. Dieses Produkt darf nicht von Kindern unter 8 Jahren verwendet werden. Lesen Sie das Handbuch sorgfältig durch und verwenden Sie Fusain mit Sorgfalt.

BESTANDTEILE (SIEHE SEITE 2)

- | | |
|-------------------------|-------------------------|
| ① Kontrollpanel | ⑤ Hinteres Schutzgitter |
| ② LED-Anzeige | ⑥ Sockel |
| ③ Fernbedienungsfach | ⑦ Fernbedienung |
| ④ Vorderes Schutzgitter | |

BEDIENPANEL (SIEHE SEITE 3)

- a : [POWER]-Knop
- b : [MODE]-Knop
- c : [SPEED -]-Knop
- d : [SPEED +]-Knop
- e : [OSC]-Knop
- f : [TIMER]-Knop

FERNBEDIENUNG (SIEHE SEITE 2)

Die Fernbedienung wird mit einer Knopf-Batterie (CR2032) geliefert. Achten Sie auf die ordnungsgemäße Polarität der Batterie. Alle Modi funktionieren mit der Fernbedienung, letztere spielt die gleiche Rolle wie das Kontrollpanel.

VORSICHTSMASSNAHMEN

- Achten Sie darauf, dass das Produkt auf einer trockenen und ebenen Fläche aufgestellt wird.
- Lassen Sie auf der Rückseite, den Seiten und der Vorderseite des Gerätes mindestens 50 cm Platz.

MONTAGEANLEITUNGEN

Das Gerät aus der Verpackung nehmen

1. Legen Sie den Hauptkörper horizontal auf den Boden.
2. Montieren Sie die vordere Basis und die hintere Basis. (①).
3. Befestigen Sie den Sockel am Turm, indem Sie die Schrauben in die Löcher einsetzen. (②).
4. Verwenden Sie das Gerät nicht, bevor Sie die Montage abgeschlossen haben..

WARTUNG

- Stellen Sie sicher, dass das Gerät vor jeglicher Handhabung ausgeschaltet und vom Stromnetz getrennt ist.
- Tauchen Sie das Gerät nicht in Wasser oder eine andere Flüssigkeit.
- Verwenden Sie zur Reinigung des Gerätes keine korrosiven, abrasiven oder brennbaren Produkte.
- Verwenden Sie für die tägliche Reinigung ein Tuch. Um hartnäckigen Schmutz oder Staub zu entfernen, verwenden Sie ein mit Seifenwasser befeuchtetes Tuch. Verwenden Sie keine Lösungsmittel, die den Kunststoff des Ventilators beschädigen könnten.

HAUPTFUNKTIONEN

[POWER]-KNOPF: Startet den Ventilator per Knopfdruck. Ein zweiter Knopfdruck stoppt den Ventilator.

[MODE]-KNOPF: Drücken Sie diese Taste, um zwischen den Modi „Sleep“ und „Nature“ zu wählen. Auf dem Bildschirm wird ein Symbol angezeigt. Drücken Sie diese Taste so oft, bis beide Symbole auf dem Bildschirm erloschen sind. Das Gerät arbeitet dann im Normalmodus.

[SPEED]-KNOPF: Stellen Sie die Geschwindigkeit des TOWER FAN mit der Taste (SPEED) auf die gewünschte Stufe von 1, 2, 3 ... bis 12 ein. Die Geschwindigkeitsstufe wird auf dem LED-Bildschirm angezeigt, wenn die Taste gedrückt gehalten wird.

[TIMER]-KNOPF: Drücken Sie diese Taste wiederholt, um die gewünschte Zeit für die automatische Abschaltung einzustellen. Es stehen 12 Zeitintervalle von 1 Stunde bis 12 Stunden für die automatische Abschaltung zur Verfügung. Die ausgewählte Zeit wird auf dem LED-Display angezeigt.

[OSCI]-KNOPF: Um den Wind kontinuierlich für verschiedene Kurven zu erhalten, drücken Sie diese Taste. Um die Funktion auszuschalten, drücken Sie die Taste erneut.

FERNBEDIENUNG

- Alle Funktionen der Fernbedienung entsprechen denen des Bedienfelds.
- Batteriewechsel: Setzen Sie eine 3-V-Lithiumbatterie ein.
- Bewahren Sie Batterien außerhalb der Reichweite von Kindern auf. Sollte ein Kind eine Batterie verschlucken, suchen Sie sofort einen Arzt auf.
- Nicht aufladen oder im Feuer entsorgen.
- An einem trockenen und kühlen Ort aufbewahren.
- Legen Sie die Batterie in der richtigen Richtung ein.

ZUSÄTZLICHE FUNKTION

Wenn das Gerät ausgeschaltet ist, zeigt die LED-Anzeige die Raumtemperatur an.

ESPAÑOL

Muchas gracias por la compra del ventilador **Fusain**, un producto de **air&me**. Esperamos que le satisfaga y que contribuya a mejorar la calidad del aire de su interior.

Como ocurre con todos los aparatos eléctricos, es importante mantener este dispositivo correctamente para evitar posibles lesiones o daños. Por favor, lea atentamente las instrucciones antes de ponerlo en funcionamiento y conserve este manual para futuras consultas. La empresa WAF-direct no asume ninguna responsabilidad por los daños causados por el incumplimiento de las instrucciones de uso. El aparato solo debe utilizarse en un entorno doméstico y para los fines descritos en este manual. El uso indebido y las modificaciones técnicas del dispositivo pueden provocar riesgos para la salud y la vida.

DATOS TÉCNICOS

Tensión	220-240 V
Dimensiones (Al × An × Pr)	1110 x 270 x 290 mm
Peso neto	2,9 kg
Número de velocidades	12
Consumo de energía	25 W
Superficie máxima recomendada	20m ²
Caudal máximo de aire	1810.80 m ³ /h

PREVENCIÓN DE ACCIDENTES DOMÉSTICOS

La seguridad de este aparato cumple con las normativas y normas técnicas vigentes en la Unión Europea.

Para más información o consultas, visite por favor nuestra página web: www.airandme.fr

Nuestro servicio de atención al cliente está disponible en la siguiente dirección: info@airandme.fr



Para evitar peligros o descargas eléctricas, desconecte siempre el aparato de la red eléctrica cuando no esté en uso, cuando se limpie o cuando se traslade a otro lugar. En caso de reparación, diríjase a personal técnico cualificado.

INSTRUCCIONES IMPORTANTES DE SEGURIDAD

1. Lea cuidadosamente el manual de instrucciones antes de usar Fusain.
2. Cualquier uso no recomendado por el distribuidor puede causar incendio, descarga eléctrica o lesiones personales.
3. Retire el embalaje y asegúrese de que Fusain no esté dañado. En caso de duda, no utilice el aparato y consulte con su distribuidor.
4. No permita que los niños jueguen con las distintas partes del embalaje. Tenga especial cuidado al usarlo si hay niños cerca.
5. Antes de usar Fusain, asegúrese de que el voltaje indicado en el producto coincida con el de su instalación eléctrica.
6. Asegúrese de que el enchufe del aparato esté correctamente conectado, ya que de lo contrario podría sobrecalentarse.
7. El uso de una extensión del cable de alimentación puede provocar sobrecalentamiento y riesgo de incendio.
8. No desconecte el aparato tirando del cable. Siempre desconecte Fusain sujetando el enchufe con la mano.
9. No cubra el aparato ni introduzca objetos que puedan bloquear el flujo de aire del ventilador; esto podría causar una descarga eléctrica o dañar el aparato. No introduzca los dedos en la entrada o salida de aire del aparato, ya que puede causar lesiones.
10. Durante el uso, deje al menos 50 cm de espacio libre detrás, a los lados y delante del aparato.
11. Para evitar descargas eléctricas o incendios, no utilice agua, productos de limpieza ni sustancias inflamables para limpiar el exterior o el interior del aparato.
12. No use aerosoles insecticidas, perfumes u otros sprays inflamables cerca del aparato mientras esté en funcionamiento.
13. Nunca utilice Fusain si existe riesgo de que caiga en un líquido.
14. Asegúrese de que el producto esté colocado sobre una superficie plana y horizontal.
15. No utilice Fusain en exteriores.
16. No utilice este aparato en un lugar muy polvoriento y/o húmedo, ni en una zona con alto riesgo de incendio.
17. Este aparato está destinado únicamente para uso doméstico. No debe utilizarse para aplicaciones industriales.
18. Siempre desconecte Fusain de la red eléctrica al moverlo o cuando no esté en uso.
19. Asegúrese de que el aparato esté limpio y se utilice correctamente.
20. Use las piezas de repuesto recomendadas (las piezas no oficiales pueden ser peligrosas y anular la garantía).
21. Guarde Fusain en un lugar seco y seguro, fuera del alcance de los niños.
22. Si el cable de alimentación está dañado, puede ser reemplazado por el distribuidor. Esta reparación solo debe ser realizada por personal cualificado.
23. Este producto no debe ser usado por niños menores de 8 años. Lea cuidadosamente el manual y use Fusain con precaución.

COMPONENTES (VER PÁGINA 2)

- | | |
|---------------------------------------|------------------------------|
| ① Panel de control | ⑤ Rejilla protectora trasera |
| ② Indicador LED | ⑥ Base |
| ③ Compartimento del mando a distancia | ⑦ Mando a distancia |
| ④ Rejilla protectora frontal | |

PANEL DE CONTROL (VER PÁGINA 3)

- a : [POWER]-Botón
- b : [MODE]-Botón
- c : [SPEED -]-Botón
- d : [SPEED +]-Botón
- e : [OSC]-Botón
- f : [TIMER]-Botón

Mando a distancia (VER PÁGINA 2)

El mando a distancia se suministra con una pila botón (CR2032). Preste atención a la polaridad correcta de la pila. Todos los modos funcionan con el mando a distancia, que cumple la misma función que el panel de control.

MEDIDAS DE PRECAUCIÓN

- Asegúrese de colocar el producto sobre una superficie seca y nivelada.
- Deje al menos 50 cm de espacio libre detrás, a los lados y delante del aparato.

INSTRUCCIONES DE MONTAJE

Sacar el aparato del embalaje

1. Coloque el cuerpo principal horizontalmente sobre el suelo.
2. Monte la base frontal y la base trasera.(①).
3. Fije la base al torreón insertando los tornillos en los agujeros.(②).
4. No utilice el aparato antes de completar el montaje.

MANTENIMIENTO

- Asegúrese de que el aparato esté apagado y desconectado de la red eléctrica antes de manipularlo.
- No sumerja el aparato en agua ni en ningún otro líquido.
- No utilice productos corrosivos, abrasivos ni inflamables para limpiar el aparato.
- Para la limpieza diaria, utilice un paño. Para eliminar la suciedad o el polvo persistente, use un paño humedecido con agua jabonosa. No use disolventes que puedan dañar el plástico del ventilador.

FUNCIONES PRINCIPALES

[POWER]-BOTÓN: Enciende el ventilador con solo presionar el botón. Una segunda pulsación detiene el ventilador.

[MODE]-BOTÓN: Presione este botón para seleccionar entre los modos "Sleep" y "Nature". Se mostrará un símbolo en la pantalla. Pulse este botón hasta que ambos símbolos desaparezcan de la pantalla; el aparato funcionará entonces en modo normal.

[SPEED]-BOTÓN: Ajuste la velocidad del TOWER FAN con el botón [SPEED] al nivel deseado de 1, 2, 3 ... hasta 12. El nivel de velocidad se mostrará en la pantalla LED mientras se mantiene pulsado el botón.

[TIMER]-BOTÓN: Pulse este botón repetidamente para ajustar el tiempo deseado de apagado automático. Hay 12 intervalos de tiempo disponibles, de 1 a 12 horas. El tiempo seleccionado se mostrará en la pantalla LED.

[OSC]-BOTÓN: Um den Wind kontinuierlich für verschiedene Kurven zu erhalten, drücken Sie diese Taste . Um die Funktion auszuschalten, drücken Sie die Taste erneut.

MANDO A DISTANCIA

- Todas las funciones del mando a distancia corresponden a las del panel de control.
- Cambio de batería: Inserte una pila de litio de 3 V.
- Mantenga las baterías fuera del alcance de los niños. Si un niño se traga una batería, busque atención médica de inmediato.
- No recargue ni deseche en el fuego.
- Almacene en un lugar seco y fresco.
- Inserte la batería en la dirección correcta.

FUNCIÓN ADICIONAL

Cuando el dispositivo está apagado, la pantalla LED muestra la temperatura ambiente de la habitación

ITALIANO

Grazie per aver acquistato il ventilatore **Fusain**, un prodotto **air&me**. Speriamo che vi dia piena soddisfazione e migliori la qualità dell'aria interna.

Come per tutti gli apparecchi elettrici domestici, è importante manutenzionare correttamente questo dispositivo per evitare eventuali danni o lesioni. Si prega di leggere attentamente le istruzioni prima di metterlo in funzione e di conservare questo manuale per consultazioni future. La società WAF-direct declina ogni responsabilità per danni causati dal mancato rispetto di questo manuale. L'apparecchio deve essere utilizzato esclusivamente in ambito domestico per gli scopi descritti in questo manuale. Un uso improprio o modifiche tecniche dell'apparecchio possono comportare rischi per la salute e la vita.

CARATTERISTICHE TECNICHE

Tensione	220-240 V
Dimensioni (A x L x P)	1110 x 270 x 290 mm
Peso netto:	2,9 kg
Numero di velocità	12
Consumo	25W
Superficie massima consigliata	20m ²
Portata massima dell'aria	1810.80m ³ /h

PREVENZIONE DEGLI INCIDENTI DOMESTICI

La sicurezza di questo apparecchio è conforme alle normative tecniche e agli standard vigenti nell'UE. Per ulteriori informazioni, consultare il nostro sito web: www.airandme.fr

Il nostro servizio clienti è disponibile al seguente indirizzo: info@airandme.fr



Per prevenire pericoli o scosse elettriche, scollegare sempre il prodotto quando non è in uso, durante lo spostamento o la pulizia. In caso di riparazioni, rivolgersi a personale qualificato.

INFORMAZIONI IMPORTANTI SULLA SICUREZZA

1. Leggere attentamente le istruzioni prima di utilizzare Fusain.
2. Qualsiasi uso non raccomandato dal rivenditore può provocare incendio, sovratensione elettrica o lesioni alle persone.
3. Rimuovere l'imballaggio e assicurarsi che Fusain non sia danneggiato. In caso di dubbio, non utilizzare l'apparecchio e contattare il rivenditore.
4. Non lasciare che i bambini giochino con le diverse parti dell'imballaggio. Prestare particolare attenzione quando l'apparecchio viene usato vicino ai bambini.
5. Prima di utilizzare Fusain, assicurarsi che la tensione indicata sul prodotto corrisponda alla vostra installazione elettrica.
6. Assicurarsi che la spina dell'apparecchio sia correttamente inserita; in caso contrario, potrebbe surriscaldarsi.
7. L'uso di una prolunga elettrica può provocare surriscaldamento e rischio di incendio.
8. Non scollegare il prodotto tirando il cavo. Scollegare sempre Fusain afferrando e tirando la spina.
9. Non coprire l'apparecchio né inserire oggetti che possano impedire il flusso d'aria del ventilatore: ciò potrebbe causare scosse elettriche o danneggiare l'apparecchio. Non inserire le dita nelle aperture di ingresso o uscita dell'aria, poiché ciò potrebbe provocare lesioni fisiche.
10. Durante l'uso, lasciare almeno 50 cm di spazio libero dietro, ai lati e davanti all'apparecchio.
11. Per evitare scosse elettriche o incendi, non utilizzare acqua, detersivi o prodotti infiammabili per pulire l'interno o l'esterno dell'apparecchio.
12. Non usare spray insetticidi, profumi o altri spray infiammabili intorno all'apparecchio mentre è in funzione.
13. Non utilizzare mai Fusain se c'è il rischio che cada in un liquido.
14. Assicurarsi che il prodotto sia posizionato su una superficie piana e orizzontale.
15. Non utilizzare Fusain all'aperto.
16. Non utilizzare questo apparecchio in locali molto polverosi e/o umidi, né in locali con rischio di incendio.
17. Questo apparecchio è destinato esclusivamente all'uso domestico e non può essere utilizzato per applicazioni industriali.
18. Scollegare sempre Fusain dalla rete elettrica in caso di spostamento o quando non è in uso.
19. Mantenere il prodotto pulito e in buone condizioni di utilizzo.
20. Utilizzare solo pezzi di ricambio raccomandati (pezzi non ufficiali possono essere pericolosi e annullare la garanzia).
21. Conservare Fusain in un luogo asciutto e sicuro, fuori dalla portata dei bambini.
22. Se il cavo di alimentazione è danneggiato, può essere sostituito dal rivenditore. La riparazione deve essere effettuata solo da personale qualificato.
23. Questo prodotto non può essere utilizzato da bambini di età inferiore a 8 anni. Leggere attentamente il manuale e usare Fusain con cautela.

COMPONENTI (VEDI PAGINA 2)

- | | |
|-----------------------------|----------------------|
| ① Pannello di controllo | ⑤ Griglia posteriore |
| ② Display LED | ⑥ Base |
| ③ Alloggiamento telecomando | ⑦ Telecomando |
| ④ Griglia anteriore | |

PANNELLO DI CONTROLLO (VEDI PAGINA 3)

- a:** Pulsante ON/OFF
- b:** Pulsante Mode
- c:** Pulsante velocità -
- d:** Pulsante velocità +
- e:** Pulsante oscillazione
- f:** Pulsante timer

TELECOMANDO (VEDI PAGINA 2)

Il telecomando è fornito con una pila a bottone (tipo CR2032). Rispettare la polarità della pila. Tutte le modalità funzionano con il telecomando, che svolge la stessa funzione del pannello di controllo.

PRECAUZIONI D'USO

- Assicurarsi che il prodotto sia posizionato su una superficie asciutta e piana.
- Lasciare almeno 50 cm di spazio libero davanti e dietro all'apparecchio.

ISTRUZIONI DI MONTAGGIO

Disimballare l'apparecchio.

1. Posizionare il corpo principale orizzontalmente sul pavimento.
2. Assemblare la base anteriore e la base posteriore(①).
3. Fissare la base assemblata precedentemente alla colonna tramite le 4 viti a farfalla(②).
4. Non utilizzare il ventilatore prima di aver completato il montaggio.

MANUTENZIONE

- Assicurarsi che l'apparecchio sia spento e scollegato prima di qualsiasi operazione.
- Non immergere l'apparecchio in acqua o altri liquidi.
- Non utilizzare prodotti corrosivi, abrasivi o infiammabili per pulire l'apparecchio.
- Utilizzare un panno in microfibra asciutto. Per rimuovere sporco o polvere ostinata, utilizzare un panno imbevuto di acqua saponata.

FUNZIONI PRINCIPALI

PULSANTE [ON OFF] : Premere il pulsante per accendere l'apparecchio e premere una seconda volta per spegnerlo.

PULSANTE [MODE] : Premendo il pulsante mode, è possibile scegliere tra la modalità notte e natura. Sul display apparirà un'icona a forma di "luna" o di "nota". Premere nuovamente il pulsante fino a quando le icone scompaiono per tornare alla modalità normale.

PULSANTE [VELOCITÀ] : 12 livelli di funzionamento. Premendo il pulsante d si aumenta gradualmente la velocità del flusso d'aria. Premere il pulsante c per ridurre la velocità.

PULSANTE [TIMER] : Premere più volte questo pulsante per impostare la durata dello spegnimento automatico. Sono disponibili dodici intervalli di tempo, da 1 a 12 ore. La durata selezionata viene visualizzata sul display LED.

PULSANTE [OSC] : Per far oscillare il vento continuamente in diverse direzioni, premere questo pulsante. Per disattivare la funzione, premere nuovamente il pulsante.

TELECOMANDO

- Tutte le funzioni del telecomando corrispondono a quelle del pannello di controllo.
- Sostituzione della batteria: utilizzare una pila CR2032 3V.
- Tenere le batterie fuori dalla portata dei bambini. Se un bambino ingerisce una batteria, consultare immediatamente un medico.
- Non ricaricare né gettare nel fuoco.
- Conservare in un luogo asciutto e fresco.
- Inserire la batteria nella direzione corretta.

FUNZIONE AGGIUNTIVA

Quando il dispositivo è spento, il display LED mostra la temperatura ambiente.

PORTUGUÊS

Obrigado por adquirir o ventilador **Fusain**, um produto **air&me**. Esperamos que ele proporcione total satisfação e melhore a qualidade do ar do seu ambiente interno.

Como acontece com todos os aparelhos elétricos domésticos, é importante manter este aparelho corretamente para evitar possíveis danos ou ferimentos. Leia atentamente as instruções antes de colocar o aparelho em funcionamento e guarde este manual para consulta futura. A empresa WAF-direct não se responsabiliza por danos causados pelo não cumprimento deste manual de instruções. O aparelho deve ser utilizado apenas em ambiente doméstico, para os fins descritos neste manual. O uso inadequado ou modificações técnicas no aparelho podem representar riscos à saúde e à vida.

CARACTERÍSTICAS TÉCNICAS

Tensão	220-240 V
Dimensões (A x L x P)	1110 x 270 x 290 mm
Peso líquido	2,9 kg
Número de velocidades	12
Consumo de energia	25 W
Área máxima recomendada	20 m ²
Fluxo de ar máximo	1810.80 m ³ /h

PREVENÇÃO DE ACIDENTES DOMÉSTICOS

A segurança deste aparelho está em conformidade com as normas técnicas e regulamentações vigentes na UE.

Para mais informações, visite nosso site: www.airandme.fr

Nosso serviço de atendimento ao cliente está disponível no seguinte endereço: info@airandme.fr



Para evitar qualquer risco ou choque elétrico, desligue sempre o aparelho da rede elétrica quando não estiver em uso, durante a limpeza ou ao movimentá-lo. Em caso de reparo, consulte pessoal qualificado.

INFORMAÇÕES IMPORTANTES DE SEGURANÇA

1. Leia atentamente as instruções antes de usar o Fusain.
2. Qualquer uso não recomendado pelo revendedor pode causar incêndio, choque elétrico ou ferimentos.
3. Retire a embalagem e verifique se o Fusain não está danificado. Em caso de dúvida, não use o aparelho e entre em contato com o revendedor.
4. Não deixe crianças brincarem com as diferentes peças da embalagem. Tenha atenção especial ao usar o aparelho perto de crianças.
5. Antes de usar o Fusain, verifique se a tensão indicada no produto é compatível com a sua instalação elétrica.
6. Certifique-se de que o plugue do aparelho esteja corretamente conectado; caso contrário, o plugue pode superaquecer.
7. O uso de uma extensão elétrica pode causar superaquecimento e risco de incêndio.
8. Não desligue o aparelho puxando o cabo. Sempre desligue o Fusain segurando o plugue.
9. Não cubra o aparelho nem insira objetos que possam obstruir o fluxo de ar do ventilador, pois isso pode causar choque elétrico ou danificar o aparelho. Não coloque os dedos na entrada ou saída de ar do aparelho, pois isso pode causar ferimentos.
10. Durante o uso, mantenha pelo menos 50 cm de espaço atrás, nas laterais e na frente do aparelho.
11. Para evitar choque elétrico ou incêndio, não use água, detergentes ou produtos inflamáveis para limpar o interior ou o exterior do aparelho.
12. Não use inseticidas em spray, perfumes ou outros sprays inflamáveis perto do aparelho enquanto ele estiver em funcionamento.
13. Nunca use o Fusain se houver risco de queda em líquido.
14. Certifique-se de que o aparelho esteja colocado sobre uma superfície plana e horizontal.
15. Não use o Fusain ao ar livre.
16. Não use este aparelho em locais muito empoeirados e/ou úmidos, ou em locais com risco de incêndio.
17. Este aparelho é destinado apenas para uso doméstico. Portanto, não pode ser usado para aplicações industriais.
18. Sempre desligue o Fusain ao movê-lo ou quando não estiver em uso.
19. Mantenha o aparelho limpo e em boas condições de uso.
20. Use peças de reposição recomendadas (peças não oficiais podem ser perigosas e anular a garantia).
21. Armazene o Fusain em um local seco e seguro, fora do alcance de crianças.
22. Se o cabo de alimentação estiver danificado, ele pode ser substituído pelo revendedor. Apenas pessoal qualificado pode realizar este reparo.
23. Este produto não deve ser usado por crianças menores de 8 anos. Leia atentamente o manual e use o Fusain com cuidado..

COMPONENTES (VEJA PÁGINA 2)

- | | |
|--------------------------------|-------------------|
| ① Painel de controle | ⑤ Grade traseira |
| ② Display LED | ⑥ Base |
| ③ Suporte para controle remoto | ⑦ Controle remoto |
| ④ Grade frontal | |

PAINEL DE CONTROLE (VEJA PÁGINA 3)

- a:** Botão ON/OFF
- b:** Botão Modo
- c:** Botão de potência -
- d:** Botão de potência +
- e:** Botão de oscilação
- f:** Botão timer

CONTROLE REMOTO (VEJA PÁGINA 2)

O controle remoto vem com uma bateria tipo botão (CR2032). Respeite a polaridade da bateria. Todos os modos funcionam com o controle remoto: este desempenha a mesma função que o painel de controle.

PRECAUÇÕES DE USO

- Certifique-se de que o produto esteja colocado sobre uma superfície seca e plana.
- Mantenha pelo menos 50 cm de espaço na frente e atrás do aparelho.

INSTRUÇÕES DE MONTAGEM

Desembale o aparelho.

1. Coloque o corpo principal horizontalmente no chão.
2. Monte a base frontal e a base traseira.(①).
3. Prenda a base montada anteriormente à coluna utilizando os 4 parafusos borboleta.(②).
4. Não utilize o ventilador antes de concluir a montagem.

MANUTENÇÃO

- Certifique-se de que o aparelho esteja desligado e desconectado antes de qualquer manipulação.
- Não mergulhe o aparelho em água ou qualquer outro líquido.
- Não use produtos corrosivos, abrasivos ou inflamáveis para limpar o aparelho.
- Utilize um pano de microfibra seco. Para remover sujeiras ou poeira persistente, use um pano umedecido com água e sabão.

FUNÇÕES PRINCIPAIS

BOTÃO [ON OFF] : Pressione o botão para ligar o aparelho e pressione novamente para desligá-lo.

BOTÃO [MODE] : Ao pressionar o botão modo, você pode escolher entre o modo noturno e natural. Um ícone de "lua" ou "nota" aparecerá no visor. Pressione novamente o botão até que os ícones desapareçam para voltar ao modo normal.

BOTÃO [VELÓCIDADE] : 12 níveis de velocidade. Ao pressionar o botão d, você aumenta gradualmente a velocidade do vento. Pressione o botão c para reduzir a velocidade.

BOTÃO [TIMER] : Pressione este botão várias vezes para ajustar a duração do desligamento automático. Doze intervalos de tempo estão disponíveis, de 1 a 12 horas. O tempo selecionado será exibido no visor LED.

BOTÃO [OSC] : Para que o vento sopra continuamente em diferentes direções, pressione este botão. Para desativar a função, pressione-o novamente.

CONTROLE REMOTO

• Todas as funções do controle remoto funcionam da mesma forma que no painel de controle.

- Substituição da bateria: Use uma bateria CR2032 de 3V.
- Mantenha as baterias fora do alcance das crianças. Se uma criança engolir uma bateria, procure imediatamente um médico.
- Não recarregar nem jogar no fogo.
- Armazene em local seco e fresco.
- Insira a bateria na direção correta.

FUNÇÃO ADICIONAL

Quando o dispositivo está desligado, o visor LED mostra a temperatura ambiente.

NEDERLANDS

Wij danken u voor de aankoop van de ventilator **Fusain**, een product van **air&me**. Wij hopen dat u tevreden bent met uw aankoop en dat het apparaat zal bijdragen aan de verbetering van de luchtkwaliteit in uw woning.

Net als voor elk ander elektrisch apparaat is een correct onderhoud belangrijk om mogelijke verwondingen of schade te voorkomen. Lees de gebruiksaanwijzing aandachtig door alvorens u het toestel in gebruik neemt en bewaar deze zorgvuldig. De onderneming WAF-direct is niet aansprakelijk voor schade veroorzaakt door niet-naleving van de gebruiksaanwijzing. Dit apparaat is bestemd voor privé- en huishoudelijk gebruik, en voor de in deze gebruiksaanwijzing beschreven doeleinden. Elk oneigenlijk gebruik en elke technische wijziging aan het apparaat houdt een ernstig gevaar in voor de gezondheid.

TECHNISCHE GEGEVENS

Netspanning	220-240 V
Afmetingen (H x B x D)	1110 x 270 x 290 mm
Nettogewicht	2,9 kg
Aantal snelheidsstanden	12
Elektrisch vermogen	25 W
Maximale aanbevolen reinigingsoppervlakte	20m ²
Maximaal luchtdebiet	1810.80 m ³ /h

ONGEVALLENPREVENTIE

De veiligheid van dit toestel is conform de geldende technische regels en normen in de EU.

Voor alle verdere informatie of inlichtingen, gelieve onze website te bezoeken: www.airandme.fr/en

Onze klantenservice is bereikbaar op het volgende adres: info@airandme.fr



Om brandgevaar en elektrische schokken te voorkomen moet de stekker van het apparaat steeds uit het stopcontact worden gehaald bij het reinigen en verplaatsen, en wanneer het apparaat niet in gebruik is. Doe altijd een beroep op gekwalificeerde en deskundige personen voor herstellingen

BELANGRIJKE VEILIGHEIDSVOORSCHRIFTEN

1. Lees de instructies aandachtig door voordat u de luchtontvochtiger Fusain in gebruik neemt.
2. Elk gebruik dat afwijkt van het aanbevolen gebruik kan brand, elektrische overspanning of persoonlijk letsel veroorzaken.
3. Verwijder het verpakkingsmateriaal en controleer of de luchtontvochtiger Fusain niet beschadigd is. Als u twijfels heeft over de staat van het apparaat, neem het dan niet in gebruik en contacteer de verkoper.
4. Laat kinderen niet met de verschillende verpakkingsonderdelen spelen. Let extra goed op bij gebruik in de nabijheid van kinderen.
5. Controleer of de spanning die op het apparaat staat aangegeven overeenkomt met die van uw elektriciteitsnet voordat u de luchtontvochtiger Fantasy in gebruik neemt.
6. Zorg ervoor dat de stekker goed in het stopcontact zit. Als de stekker niet goed is aangesloten, kan deze oververhit raken.
7. Het gebruik van elektrische verlengkabels kan oververhitting en brandgevaar veroorzaken.
8. Trek niet aan het netsnoer om de stekker uit het stopcontact te halen. Grijp de stekker zelf vast en trek eraan om het netsnoer uit het stopcontact te halen.
9. Steek geen voorwerpen in het apparaat. Het apparaat niet afdekken en geen voorwerpen aanbrengen of plaatsen die de luchtstroom kunnen belemmeren. Dit kan elektrische schokken of schade aan het apparaat veroorzaken. Steek geen vingers of voorwerpen in de luchtinlaat of -uitlaat van het apparaat om lichamelijk letsel te voorkomen.
10. Tijdens gebruik moet de minimale afstand t.o.v. wanden en voorwerpen minstens 50 cm zijn aan de achterzijde, zijkanten en voorzijde van het apparaat.
11. Om brandgevaar en elektrische schokken te voorkomen, gebruik geen water, reinigingsmiddelen of ontvlambare producten om de buiten- en binnenkant van het apparaat te reinigen.
12. Gebruik geen insectenspray, parfum of andere ontvlambare spray in de buurt van het apparaat wanneer het in gebruik is.
13. Gebruik het apparaat nooit als er gevaar bestaat dat het in een vloeistof valt.
14. Zorg ervoor dat het apparaat op een vlakke en horizontale ondergrond staat.
15. Gebruik de luchtontvochtiger Fusain niet buiten(shuis).
16. Gebruik dit apparaat niet in een erg stoffige en/of vochtige ruimte of in een brandgevaarlijke ruimte.
17. Dit apparaat is enkel bedoeld voor huishoudelijk gebruik. Het kan daarom niet worden gebruikt voor een industriële toepassing.
18. Koppel Fusain altijd los bij het verplaatsen of wanneer u het apparaat niet gebruikt.
19. Het apparaat moet schoon en in goede staat worden gehouden.
20. Gebruik enkel aanbevolen reserveonderdelen (niet-officiële onderdelen kunnen gevaarlijk zijn en de garantie ongeldig maken).
21. Bewaar de luchtontvochtiger Fusain op een droge en veilige plaats, buiten het bereik van kinderen.
22. Het netsnoer kan bij beschadiging worden vervangen door de verkoper. Deze herstelling mag alleen worden uitgevoerd door gekwalificeerde en deskundige vakmensen.
23. Dit apparaat mag niet worden gebruikt door kinderen jonger dan 8 jaar. Lees de handleiding aandachtig door en wees voorzichtig wanneer u de luchtontvochtiger Fusain in gebruik neemt.

ONDERDELEN (ZIE PAGINA 2)

- | | |
|----------------------------------|---------------------------------|
| ① Bedieningspaneel | ⑤ Achterste beschermingsrooster |
| ② LED display | ⑥ Voetstuk |
| ③ Afstandsbedieningscompartiment | ⑦ Afstandsbediening |
| ④ Voorste beschermingsrooster | |

BEDIENINGSPANEEL (ZIE PAGINA 3)

- a : [POWER]-Knop
- b : [MODE]-Knop
- c : [SPEED -]-Knop
- d : [SPEED +]-Knop
- e : [OSC]-Knop
- f : [TIMER]-Knop

AFSTANDSBEDIENING (ZIE PAGINA 2)

De afstandsbediening wordt geleverd met een knoopcel-batterij (CR2032) Let op de juiste polariteit van de batterij. Alle modi kunnen worden geactiveerd met de afstandsbediening. Deze heeft dezelfde functie en werking als het bedieningspaneel. Rolle wie das Kontrollpanel.

VOORZORGSMAATREGELEN

- Zorg ervoor dat het apparaat op een droge en vlakke ondergrond staat.
- De minimale afstand t.o.v. wanden en voorwerpen moet minstens 50 cm zijn aan de achterzijde, zijkanten en voorzijde van het apparaat.

MONTAGE-INSTRUCTIES

Haal het apparaat uit de verpakking.

1. Leg het hoofdgedeelte horizontaal op de grond.
2. Monteer de voorste basis en de achterste basis. (1).
3. Bevestig de voet aan de toren door de schroeven in de gaten te steken.(2).
4. Gebruik het apparaat niet voordat u de montage hebt voltooid.

ONDERHOUD

- Zorg dat het apparaat is uitgeschakeld en de stekker uit het stopcontact is verwijderd voordat u het aanraakt.
- Dompel het apparaat niet onder in water of een andere vloeistof.
- Gebruik geen bijtende, schurende of ontvlambare producten om het apparaat te reinigen.
- Gebruik een doek voor dagelijkse reiniging. Gebruik voor het verwijderen van hardnekkig vuil en stof een met zeepwater bevochtigde doek. Gebruik geen oplosmiddelen die het plastic van de ventilator kunnen beschadigen

HOOFDFUNCTIES

[POWER]-KNOPF: Start de ventilator met een druk op de knop. Een tweede druk op de knop stopt de ventilator.

[MODE]-KNOPF: Druk op deze knop om te kiezen tussen de modi 'Sleep' en 'Nature'. Op het scherm verschijnt een symbool. Druk zo vaak op deze knop totdat beide symbolen op het scherm zijn verdwenen. Het apparaat werkt dan in de normale modus.

[SPEED]-KNOPF: Stel de snelheid van de TOWER FAN in op het gewenste niveau van 1, 2, 3 ... tot 12 met de knop (SPEED). Het snelheidsniveau wordt weergegeven op het LED-scherm wanneer de knop ingedrukt wordt gehouden.

[TIMER]-KNOPF: Druk herhaaldelijk op deze knop om de gewenste tijd voor de automatische uitschakeling in te stellen. Er zijn 12 tijdsintervallen van 1 uur tot 12 uur beschikbaar voor de automatische uitschakeling. De geselecteerde tijd wordt weergegeven op het LED-display.

[OSC]-KNOPF: Om de wind continu voor verschillende bochten te behouden, drukt u op deze knop. Om de functie uit te schakelen, drukt u nogmaals op de knop.

AFSTANDSBEDIENING

- Alle functies van de afstandsbediening komen overeen met die van het bedieningspaneel.
- Batterij vervangen: plaats een 3 V-lithiumbatterij.
- Bewaar batterijen buiten het bereik van kinderen. Als een kind een batterij inslikt, raadpleeg dan onmiddellijk een arts.
- Niet opladen of in het vuur gooien.
- Bewaar op een droge en koele plaats.
- Plaats de batterij in de juiste richting.

EXTRA FUNCTIE

Wanneer het apparaat is uitgeschakeld, toont het LED-display de kamertemperatuur

POLSKI

Dziękujemy za zakup wentylatora **Fusain**, marki **air&me**. Mamy nadzieję, że przyniesie Ci pełną satysfakcję i poprawi jakość powietrza w pomieszczeniach.

Podobnie jak w przypadku wszystkich urządzeń elektrycznych, ważne jest właściwe użytkowanie urządzenia, w celu uniknięcia wszelkiego rodzaju szkód i obrażeń. Przed uruchomieniem urządzenia prosimy o zapoznanie się z instrukcją i stosowanie się do wskazówek w niej zawartych. Nie ponosimy odpowiedzialności za uszkodzenia wynikłe z użytkowania niezgodnego z niniejszą instrukcją obsługi. Osuszacz jest przeznaczony do użytku domowego, w celach opisanych w instrukcji. Wykorzystywanie go w innych celach może być groźne dla zdrowia i życia.

SPECYFIKACJA TECHNICZNA

Napięcie	220-240 V
Wymiary	1110 x 270 x 290 mm
Waga netto	2,9 kg
Poziomy prędkości	12
Zużycie energii	25 W
Odpowiedni do pomieszczeń wielkości	20m ²
Maks. przepływ powietrza	1810.80 m ³ /h

ZAPOBIEGANIE WYPADKOM DOMOWYM

Produkt jest zgodny z normami i przepisami obowiązującymi w UE.

W celu uzyskania dodatkowych informacji prosimy odwiedzić naszą stronę:
www.oddychajswobodnie.pl

Dział obsługi klienta jest dostępny pod adresem e-mail:
kontakt@oddychajswobodnie.pl



Dla zachowania bezpieczeństwa: gdy nie korzystasz z osuszacza, zawsze wyjmuj wtyczkę z gniazdka. Rób tak również wtedy, gdy przesuwasz urządzenie lub chcesz je wyczyścić. W przypadku konieczności naprawy, sięgnij po wykwalifikowaną pomoc. personen voor herstellen

ZASADY BEZPIECZEŃSTWA

1. Przeczytaj uważnie instrukcję przed przystąpieniem do uruchomienia Fusain.
2. Każde działanie niezgodne z instrukcją może wywołać pożar, przepięcie i grozić uszczerbkiem na zdrowiu i życiu.
3. Wyjmij Fusain z opakowania i sprawdź, czy osuszacz nie jest uszkodzony. W razie wątpliwości skontaktuj się ze sprzedawcą.
4. Dzieciom nie wolno bawić się ani opakowaniem, ani urządzeniem. Zwróć szczególną uwagę, jeśli dziecko znajduje się w pobliżu.
5. Urządzenie działa pod napięciem określonym na opakowaniu i produkcie. Należy sprawdzić, czy pasuje dla instalacji elektrycznej, do której będzie podłączone.
6. Upewnij się, czy wtyczka dobrze siedzi gniazdka, aby nie dopuścić do przegrzania.
7. Korzystanie z przedłużacza może wywołać pożar lub przegrzanie instalacji elektrycznej.
8. Aby odłączyć urządzenie od prądu nie ciągnij za kabel, lecz chwyć za wtyczkę.
9. Nie przykrywaj urządzenia ani go nie blokuj, zaburza to przepływ powietrza i może spowodować porażenie prądem lub innego rodzaju szkody. Nie wkładaj do urządzenia żadnych przedmiotów.
10. Gdy urządzenie pracuje, pozostaw z każdej jego strony co najmniej 50 cm wolnej przestrzeni.
11. Aby uniknąć porażenia prądem elektrycznym, urządzenia nie należy narażać na kontakt z wodą lub wilgotną powierzchnią.
12. W pobliżu Fusain nie stosuj sprayów, perfum ani innych łatwopalnych środków.
13. Fusain nie może stać w miejscu zagrożonym zalaniem wodą.
14. Nie stawiaj Fusain w pobliżu klimatyzatora, aby nie dopuścić do kondensacji wody.
15. Nie włączaj urządzenia na zewnątrz.
16. Z urządzenia nie należy korzystać w pomieszczeniach nadmiernie zakurzonych i/lub wilgotnych, ani w miejscach o wysokim zagrożeniu pożarowym.
17. Urządzenie przeznaczone do użytku domowego, niezalecane do celów przemysłowych.
18. Urządzenie należy odłączyć od zasilania, jeśli się z niego nie korzysta lub w razie konieczności przesunięcia go na inne miejsce.
19. Utrzymuj urządzenie w czystości.
20. Korzystaj z zalecanych części zamiennych. Części nieautoryzowane mogą okazać się niebezpieczne i gwarancja ich nie pokrywa!
21. Przechowuj Fusain w suchym i bezpiecznym miejscu, z daleka od dzieci.
22. W przypadku uszkodzenia kabla, skontaktuj się ze sprzedawcą i sięgnij po usługę wykwalifikowanego serwisanta.
23. Produkt nie jest odpowiedni dla dzieci poniżej 8 roku życia.

BUDOWA (PATRZ STRONA 2)

- ① Panel obsługi
- ② Wyświetlacz LED
- ③ Komora na pilota zdalnego sterowania
- ④ Prząd
- ⑤ Tył
- ⑥ Podstawa
- ⑦ Pilot

PANEL KONTROLNY

- a : [POWER]-Przycisk
- b : [MODE]-Przycisk
- c : [SPEED -]-Przycisk
- d : [SPEED +]-Przycisk
- e : [OSC]-Przycisk
- f : [TIMER]-Przycisk

PILOT (PATRZ STRONA 2)

Pilot działa na bateriey (typ CR2032), które są dołączone do zestawu. Za jego pomocą można programować takie same funkcje jak bezpośrednio na urządzeniu. Pilot działa jak panel kontrolny.

ŚRODKI OSTROŻNOŚCI

- Upewnij się, czy urządzenie stoi na suchej i płaskiej powierzchni.
- Pozostaw co najmniej 50 cm z każdej strony urządzenia.

INSTRUKCJA MONTAŻU

Wymij urządzenie z opakowania.

1. Połóż główną część poziomo na podłodze.
2. Zamontuj przednią i tylną podstawę. (❶).
3. Przymocuj podstawę do wieży, wkręcając śruby w otwory. (❷).
4. Nie używaj urządzenia przed zakończeniem montażu.

UTRZYMANIE

- Przed dotknięciem urządzenia upewnij się, że jest ono wyłączone, a wtyczka odłączona od gniazdka.
- Nie zanurzaj urządzenia w wodzie ani innym płynie.
- Nie używaj do czyszczenia urządzenia środków żrących, ściernych ani łatwopalnych.
- Do codziennego czyszczenia używaj ściereczki. Do usuwania uporczywych zabrudzeń i kurzu używaj ściereczki zwilżonej wodą z mydłem. Nie używaj rozpuszczalników, które mogą uszkodzić plastik wentylatora.

GLÓWNE FUNKCJE

[POWER]-PRZYCISK: Włącz wentylator jednym naciśnięciem przycisku. Drugie naciśnięcie przycisku powoduje wyłączenie wentylatora.

[MODE]-PRZYCISK: Naciśnij ten przycisk, aby wybrać tryb „Sleep” lub „Nature”. Na ekranie pojawi się symbol. Naciskaj ten przycisk, aż oba symbole znikną z ekranu. Urządzenie będzie wtedy działać w trybie normalnym.

[SPEED]-PRZYCISK: Ustaw prędkość wentylatora TOWER FAN na żądanym poziomie od 1, 2, 3 ... do 12 za pomocą przycisku (SPEED). Poziom prędkości jest wyświetlany na ekranie LED po naciśnięciu i przytrzymaniu przycisku.

[TIMER]-PRZYCISK: Naciskaj ten przycisk, żeby ustawić czas, po którym urządzenie się wyłączy. Do wyboru jest 12 opcji od 1 do 12 godzin. Wybrany czas pojawi się na wyświetlaczu LED.

[OSC]-PRZYCISK: Aby utrzymać stałą prędkość przed różnymi zakrętami, należy nacisnąć ten przycisk. Aby wyłączyć tę funkcję, należy ponownie nacisnąć przycisk.

AFSTANDSBEDIENING

- Wszystkie funkcje pilota odpowiadają funkcjom panelu sterowania.
- Wymiana baterii: należy włożyć baterię litową 3 V.
- Przechowuj baterie w miejscu niedostępnym dla dzieci. Jeśli dziecko połknie baterię, natychmiast skonsultuj się z lekarzem.
- Nie ładuj ani nie wrzucaj do ognia.
- Przechowuj w suchym i chłodnym miejscu.
- Włóż baterię we właściwym kierunku.

DODATKOWA FUNKCJA

Po wyłączeniu urządzenia wyświetlacz LED pokazuje temperaturę otoczenia.

Garantie

Les produits sont garantis pour une période de deux ans à partir de la date d'achat, sur présentation de la facture, contre toute défaillance résultant d'un vice de fabrication ou de matériau. Cette garantie ne couvre pas les vices ou dommages résultant d'une mauvaise installation, d'une utilisation incorrecte, ou de l'usure normale des produits. Les pièces détachées sont également disponibles sur une durée de 2 ans après la date d'achat.

Air&me ne saurait être tenu responsable d'une mauvaise utilisation faite de ces produits, d'une utilisation qui s'avérerait dangereuse ou non approuvée.

DEEE

Traitement des appareils électriques et électroniques en fin de vie (applicable dans les pays de l'Union européenne et aux autres pays européens disposant de systèmes de collectes appropriés). Ce symbole apposé sur le produit indique que ce produit ne doit pas être traité avec les déchets ménagers. Il doit être remis à un point de collecte approprié pour le recyclage des EEE (Équipements Électriques et Électromagnétiques). En s'assurant que ce produit est bien mis au rebut de manière appropriée, vous aiderez à prévenir les conséquences négatives potentielles pour l'environnement et la santé humaine. Le recyclage des matériaux aidera à conserver les ressources naturelles. Pour avoir des informations complémentaires au sujet du recyclage de ce produit, contacter la municipalité, la déchetterie ou le magasin d'achat.

Warranty

The appliances are under warranty for a 2-year period from the purchase date. The warranty covers all failures resulting from hidden manufacturing or raw material defects. This warranty does not cover failures or damages resulting from an inadequate setup or usage, or from the normal wear and tear of the product. Spare parts are also available for a period of 2 years after the date of purchase.

Air&me cannot be held liable in case of an inadequate or dangerous use of the products.

DEEE

Disposal of Electric and Electronic Equipment (Applicable in the countries of the European Union and other European countries with separate collection systems appropriate). This symbol on the product indicates that this product shall not be treated as household waste. It should be handed over to the applicable collection point for the recycling of EEE (Electrical and Electromagnetic Equipment). By ensuring this product is disposed of correctly, you will help prevent potential negative consequences for the environment and human health. The recycling of materials will help to conserve natural resources. For additional information about recycling of this product, please contact the municipality, the waste or the retailer.

Garantie

Gegen Vorlage der Rechnung werden die Produkte für einen Zeitraum von zwei Jahren ab dem Kaufdatum gegen Schäden durch fehlerhafte Verarbeitung oder Bauteile garantiert. Diese Garantie gilt nicht für Mängel oder Schäden, die durch unsachgemäße Installation, unsachgemäße Verwendung oder normale Abnutzung des Produktes verursacht werden. Ersatzteile stehen ebenfalls für einen Zeitraum von 2 Jahren ab dem Kaufdatum zur Verfügung. Ersatzteile stehen ebenfalls für einen Zeitraum von 2 Jahren ab dem Kaufdatum zur Verfügung.

Air&me kann nicht für die unsachgemäße, gefährliche oder ungeeignete Verwendung dieser Produkte verantwortlich gemacht werden.

WEEE

Entsorgung von gebrauchten elektrischen und elektronischen Geräten (anwendbar in den Ländern der Europäischen Union und anderen europäischen Ländern, die über entsprechende Sammelsysteme verfügen). Dieses Symbol auf dem Produkt zeigt an, dass dieses Produkt nicht als Hausmüll entsorgt werden darf.

Es muss für das Recycling von Elektro- und Elektronikgeräten an eine geeignete Sammelstelle gegeben werden. Indem Sie sicherstellen, dass dieses Produkt ordnungsgemäß entsorgt wird, tragen Sie dazu bei die Umwelt und die Menschen vor möglichen negativen Folgen zu schützen. Die Wiederverwertung von Baustoffen trägt dazu bei natürliche Ressourcen zu schonen. Für weitere Informationen über das Recycling dieses Produktes wenden Sie sich bitte an Ihre Gemeinde, einen Wertstoffhof oder an Ihren Fachhändler.

Garantía

Los productos están garantizados por un período de dos años a partir de la fecha de compra, presentando la factura, contra cualquier fallo derivado de un defecto de fabricación o de material. Esta garantía no cubre defectos o daños resultantes de una instalación incorrecta, un uso inadecuado o el desgaste normal de los productos. Las piezas de repuesto también están disponibles durante 2 años a partir de la fecha de compra.

Air&me no se hace responsable del uso indebido de estos productos, ni de un uso que resulte peligroso o inapropiado.

RAEE

Tratamiento de aparatos eléctricos y electrónicos al final de su vida útil (aplicable en los países de la Unión Europea y en otros países europeos con sistemas de recogida adecuados). Este símbolo en el producto indica que no debe ser tratado como residuo doméstico. Debe entregarse en un punto de recogida apropiado para el reciclaje de los RAEE (Equipos Eléctricos y Electrónicos). Al asegurarse de que este producto se desecha de manera adecuada, ayudará a prevenir posibles consecuencias negativas para el medio ambiente y la salud humana. El reciclaje de los materiales contribuirá a conservar los recursos naturales. Para obtener información adicional sobre el reciclaje de este producto, póngase en contacto con el municipio, el punto limpio o la tienda donde lo adquirió.

Garanzia

I prodotti sono garantiti per un periodo di due anni dalla data di acquisto, previa presentazione dello scontrino, contro qualsiasi difetto derivante da vizi di fabbricazione o dei materiali. Questa garanzia non copre difetti o danni derivanti da installazione errata, uso improprio o normale usura dei prodotti. I pezzi di ricambio sono disponibili anche per un periodo di 2 anni dalla data di acquisto.

Air&me non è responsabile per un uso improprio di questi prodotti, né per un uso che si riveli pericoloso o inappropriato.

RAEE

Trattamento dei rifiuti di apparecchiature elettriche ed elettroniche a fine vita (applicabile nei paesi dell'Unione Europea e negli altri paesi europei dotati di sistemi di raccolta adeguati). Questo simbolo sul prodotto indica che esso non deve essere smaltito insieme ai rifiuti domestici. Deve essere consegnato a un punto di raccolta appropriato per il riciclaggio delle apparecchiature elettriche ed elettroniche (AEE). Assicurandosi che questo prodotto venga smaltito correttamente, contribuirete a prevenire potenziali effetti negativi sull'ambiente e sulla salute umana. Il riciclaggio dei materiali aiuterà a conservare le risorse naturali. Per ulteriori informazioni sul riciclaggio di questo prodotto, contattare il comune, il centro di raccolta rifiuti o il punto vendita dove è stato acquistato.

Garantia

Os produtos têm garantia por um período de dois anos a partir da data de compra, mediante apresentação da fatura, contra qualquer defeito resultante de falhas de fabricação ou de material. Esta garantia não cobre defeitos ou danos resultantes de instalação incorreta, uso inadequado ou desgaste normal dos produtos. As peças de reposição também estão disponíveis por um período de 2 anos após a data de compra.

A Air&me não se responsabiliza por uso inadequado destes produtos, nem por utilização que possa ser perigosa ou imprópria.

DEEE

Tratamento de aparelhos elétricos e eletrônicos no fim de sua vida útil (aplicável nos países da União Europeia e em outros países europeus com sistemas de recolha apropriados). Este símbolo presente no produto indica que ele não deve ser descartado com o lixo doméstico. Deve ser entregue a um ponto de recolha apropriado para reciclagem de EEE (Equipamentos Elétricos e Eletrônicos). Ao garantir que este produto seja descartado corretamente, você ajudará a prevenir potenciais impactos negativos ao meio ambiente e à saúde humana. A reciclagem dos materiais ajudará a conservar os recursos naturais. Para obter informações adicionais sobre a reciclagem deste produto, entre em contato com a prefeitura, o centro de recolha de resíduos ou a loja onde o produto foi comprado.

Garantie

De producten hebben een garantie van 2 jaar, te rekenen vanaf de aankoopdatum, na voorlegging van de aankoopfactuur, voor alle defecten te wijten aan materiaal-, constructie- of fabricagefouten. Deze garantie geldt niet voor gebreken of schade als gevolg van onjuiste installatie, onjuist gebruik, of normale slijtage van de producten. De onderdelen blijven beschikbaar voor een periode van 2 jaar na aankoopdatum.

Air&me kan niet aansprakelijk worden gesteld voor een onjuist, gevaarlijk of oneigenlijk gebruik van deze producten.

AEEA

Verwerking van afgedankte elektrische en elektronische apparatuur (van toepassing in de lidstaten van de Europese Unie en in andere Europese landen die beschikken over geschikte inzamelingsystemen). Dit symbool op het product geeft aan dat dit product niet met huishoudelijk afval mag worden verwerkt. Het moet worden ingeleverd bij een geschikt inzamelpunt voor het recycle(re)n van EEA (elektrische, elektronische en elektromagnetische apparatuur). Door ervoor te zorgen dat dit product correct wordt afgedankt, helpt u mogelijke negatieve gevolgen te voorkomen voor het milieu en de volksgezondheid. Het recycle(re)n van materialen draagt bij tot de bescherming van natuurlijke hulpbronnen. Voor meer informatie over het recycle(re)n van dit product, neem contact op met uw lokale overheid, stortplaats of plaats van aankoop.

Gwarancja

Niniejsza gwarancja jest ważna przez 2 lata (dwa lata) od daty zakupu. Gwarancja obejmuje wszystkie uszkodzenia wynikłe z ukrytych wad produkcyjnych i materiałowych produktu. Niniejsza gwarancja nie obejmuje uszkodzeń i błędów wynikłych z nieodpowiedniego korzystania z urządzenia ani z normalnego zużycia się produktu. Części zamienne objęte gwarancją są też dostępne przez 2 lata od daty zakupu.

Air&me nie ponosi odpowiedzialności za nieodpowiednie i niebezpieczne korzystanie z produktów.

DEEE

Zbyt elektrycznego i elektronicznego sprzętu (dotyczy krajów Unii Europejskiej i innych europejskich krajów, w których istnieje system segregacji). Ten symbol oznacza, że produkt nie będzie traktowany jako odpad komunalny. Powinien być przekazany do specjalnego punktu zbiórki użytego sprzętu elektrycznego i elektronicznego. Upewniając się, że produkt ten został przekazany we właściwe miejsce do recyklingu, pomagasz zapobiegać potencjalnym negatywnym konsekwencjom dla środowiska i zdrowia ludzkiego. Recykling materiałów przyczynia się do ochrony zasobów naturalnych. Aby uzyskać dodatkowe informacje na temat recyklingu tego produktu,

prosimy o kontakt z gminą, zakładem utylizacji odpadów lub sprzedawcą.vaiikutuksia. Materiaalien kierrätys auttaa säästämään luonnonvaroja. Jos kaipaat lisätietoja tämän tuotteen kierrättämisestä, ota yhteys oman kuntasi viranomaisiin, kaatopaikkaan tai tuotteen ostopaikkaan.

CERTIFICATS DE CONFORMITÉ/ CONFORMITY CERTIFICATES

Je soussigné, Waf-direct/air&me, declare que l'équipement est conforme aux directives suivantes :

Directive 2014/35/EU Basse Tension

Directive 2014/30/EU Compatibilité électromagnétique

Directive RoHS, limitation de l'utilisation de certaines substances dangereuses dans les équipements électriques et électroniques 2011/65/EU

Directive 2012/19/EU relative aux déchets d'équipements électriques et électroniques (DEEE)

I, Waf-direct/air&me, declare that the equipment conforms to the following guidelines:

Directive 2014/35/EU Low Voltage

Directive 2014/30/EU Electromagnetic Compatibility

Directive RoHS, restriction of hazardous substances in electrical and electronic equipment 2011/65/UE

Directive 2012/19/UE - waste electrical and electronic equipment (WEEE)

La déclaration de conformité peut être téléchargée depuis notre site, via la page produit FUSAIN, dans la rubrique certificats.

Declaration of conformity could be downloaded from our website, via the FUSAIN product page, in the certificates section.





183 avenue Georges Clémenceau

92000 NANTERRE – FRANCE

info@airandme.fr

+33 9 72 232 232